

POLTRONA ODONTOIATRICA  
(CON GAMBALE PIEGHEVOLE)  
ISTRUZIONI PER L'USO

Gentile cliente

Grazie per aver acquistato il nostro prodotto.

Questo manuale spiega come utilizzare la POLTRONA ODONTOIATRICA (TIPO CON GAMBALE PIEGHEVOLE).

Prima dell'utilizzo, leggere attentamente le istruzioni per l'uso e assicurarsi di utilizzare correttamente il prodotto.

L'utilizzo della poltrona, senza la lettura di queste istruzioni potrebbe causare un incidente.

Questo documento descrive la versione completa del sistema.

Potrebbe quindi descrivere componenti che non sono inclusi nel sistema acquistato.

Le specifiche sono soggette a modifica senza preavviso.

2024-09-01 (3 <sup>a</sup> edizione)	
<b>REF</b>	1E07XXC0

Gentile cliente

## 1 Informazioni generali

- 1-1 Uso del prodotto
- 1-2 Conformità a regolamenti e direttive
- 1-3 Dichiarazione di conformità
- 1-4 Metodo corretto di smaltimento del dispositivo
- 1-5 Raccomandazione per l'utente
- 1-6 Simboli
- 1-7 Descrizione tecnica

## 2 Considerazioni sulla sicurezza

- 2-1 Interpretazione del livello di rischio
- 2-2 Precauzioni di sicurezza
  - 2-2-1 Punti da ricordare quando si mette in funzione il prodotto.
- 2-3 Informazioni di compatibilità elettromagnetica (EMC)
- 2-4 Dispositivi collegabili al prodotto

## 3 Precauzioni per l'uso

- 3-1 Precauzioni operative
- 3-2 Precauzioni per l'uso di pelli sintetiche

## 4 Specifiche e funzionamento

- 4-1 POLTRONA GIREVOLE EURUS
  - 4-1-1 Specifiche
  - 4-1-2 Dimensioni
  - 4-1-3 Nomenclatura
    - 4-1-3-1 Poltrona
    - 4-1-3-2 Poggiatesta
  - 4-1-4 Funzionamento
    - 4-1-4-1 Preparazione prima dell'uso
    - 4-1-4-2 Dopo l'uso
    - 4-1-4-3 Sollevamento/abbassamento della poltrona e sollevamento/inclinazione dello schienale (funzionamento manuale)
    - 4-1-4-4 Movimentazione della poltrona in posizione memorizzata (funzionamento automatico)
    - 4-1-4-5 Azionamento del poggiatesta (tipo manuale)
    - 4-1-4-6 Azionamento del poggiatesta (tipo elettroidraulico)
    - 4-1-4-7 Rapporto tra gli angoli dello schienale, gambale e poggia piedi scorrevole

- 4-1-4-8 Azionamento del gambale
- 4-1-4-9 Rotazione della poltrona
- 4-1-4-10 Rotazione del bracciolo
- 4-1-4-11 Funzione di annullamento
- 4-1-4-12 Funzione di blocco della poltrona
- 4-1-4-13 Memorizzazione delle posizioni di trattamento e di ingresso/uscita
- 4-1-4-14 Impostazione della posizione di risciacquo
- 4-2 POLTRONA CLAIR
  - 4-2-1 Specifiche
  - 4-2-2 Dimensioni
  - 4-2-3 Nomenclatura
    - 4-2-3-1 Poltrona
    - 4-2-3-2 Poggiatesta
  - 4-2-4 Funzionamento
    - 4-2-4-1 Preparazione prima dell'uso
    - 4-2-4-2 Dopo l'uso
    - 4-2-4-3 Sollevamento/abbassamento della poltrona e sollevamento/inclinazione dello schienale (funzionamento manuale)
    - 4-2-4-4 Spostare la poltrona in una posizione memorizzata (funzionamento automatico)
    - 4-2-4-5 Azionamento del poggiatesta (tipo manuale)
    - 4-2-4-6 Azionamento del poggiatesta (tipo di poggiatesta motorizzato)
    - 4-2-4-7 Rapporto tra gli angoli dello schienale, gambale e poggia piedi scorrevole
    - 4-2-4-8 Rotazione del bracciolo
    - 4-2-4-9 Funzione di annullamento movimenti automatici
    - 4-2-4-10 Funzione di blocco della poltrona
    - 4-2-4-11 Impostazione delle posizioni di trattamento e di ingresso/uscita
    - 4-2-4-12 Impostazione della posizione di risciacquo

## 5 Manutenzione e pulizia da parte del personale odontoiatrico

- 5-1 Istruzioni per la manutenzione
- 5-2 Manutenzione e ispezione
  - 5-2-1 Note sulla manutenzione e l'ispezione quotidiana (da parte dell'utente)
  - 5-2-2 Note per l'ispezione periodica
- 5-3 Metodo di conservazione
- 5-4 Condizioni ambientali per il trasporto o l'imballaggio

## 6 Manutenzione da parte di tecnici autorizzati

- 6-1 Assistenza post-vendita
- 6-2 Durata di servizio
- 6-3 Periodo di conservazione dei ricambi



# 7 Risoluzione dei problemi

7-1 Risoluzione dei problemi

# 8 Accessori e materiali di consumo

8-1 Accessori

8-2 Materiali di consumo

## 1-1 Uso del prodotto

Questo prodotto è un dispositivo terapeutico attivo destinato all'uso esclusivo per diagnosi, trattamenti e relative procedure di odontoiatria. Il prodotto deve essere utilizzato o manipolato da odontoiatri o da personale odontoiatrico qualificato sotto la supervisione dell'odontoiatra.

Il personale odontoiatrico deve istruire e/o assistere i pazienti ad avvicinarsi e allontanarsi dal prodotto.

Ai pazienti non deve essere consentito azionare o manipolare il prodotto a meno che non abbiano ricevuto le apposite istruzioni.

## 1-2 Conformità a regolamenti e direttive

Questo prodotto è conforme alla norma MDR (UE) 2017/745 e alla Direttiva RoHS 2011/65/UE.

## 1-3 Dichiarazione di conformità

Con la presente dichiariamo che il prodotto elencato di seguito è conforme ai requisiti essenziali della norma MDR (UE) 2017/745 e della Direttiva RoHS: 2011/65/UE in base alla categoria 8 dell'Allegato I.

Prodotto : POLTRONA ODONTOIATRICA (CLASSE I)  
Modello : POLTRONA GIREVOLE EURUS  
POLTRONA CLAIR

"CLASSE I" è stata definita dalla norma 13 dell'Allegato XIII all'MDR. Il prodotto è stato progettato e prodotto in conformità agli standard europei, come riportato nella Dichiarazione di conformità.

## 1-4 Metodo corretto di smaltimento del dispositivo

Al momento dello smaltimento di questo prodotto o di parti sostituite, intraprendere con attenzione misure di controllo delle infezioni, prestare attenzione a pericoli fisici, quali parti taglienti, e maneggiarli correttamente in conformità alle leggi e ai regolamenti applicabili (incluse le ordinanze locali).

Nell'area UE, la Direttiva UE 2012/19/UE (Direttiva sui rifiuti di apparecchiature elettriche ed elettroniche [Direttiva RAEE]) si applica a questo prodotto. Il riciclaggio/lo smaltimento rispettoso dell'ambiente è obbligatorio ai sensi di questa Direttiva.

## 1-5 Raccomandazione per l'utente

Qualsiasi incidente grave verificatosi in relazione al dispositivo deve essere segnalato al produttore e all'autorità competente dello stato membro in cui l'utente e/o il paziente risiedono.

# 1 Informazioni generali

## 1-6 Simboli

	Interruttore (ON)		Interruttore (OFF)
	Joystick per funzionamento automatico (POLTRONA GIREVOLE EURUS)		Joystick per funzionamento automatico (POLTRONA CLAIR)
	Joystick per funzionamento manuale (POLTRONA GIREVOLE EURUS)		Joystick per funzionamento manuale (POLTRONA CLAIR)
	Joystick per poggiatesta (POLTRONA GIREVOLE EURUS)		Joystick per poggiatesta (POLTRONA CLAIR)
	Corrente alternata		Messa a terra protettiva
	Messa a terra funzionale		Nome e indirizzo del produttore
	Data e Paese di fabbricazione		Conformità a MDR (UE) 2017/745, Direttiva RoHS 2011/65/UE
	Raccolta differenziata di apparecchiature elettriche ed elettroniche		Rappresentante europeo autorizzato
	Numero di serie		Codice prodotto
	Attenzione		Segnale di avvertenza generale
	Simboli di avvertenza prodotto infiammabile		Parti applicate di Tipo B che sono a contatto con il corpo del paziente
	Seguire le istruzioni per l'uso		Attività vietata
	Smontaggio, riparazione o modifica vietati		Istruzioni per azioni obbligatorie in generale

# 1 Informazioni generali

	Indica che la spina di alimentazione deve essere staccata dalla presa di corrente	<b>MD</b>	Dispositivo medico
	Poltrona per pazienti odontoiatrici	<b>R.V.</b>	Tensione nominale
<b>R.I.</b>	Ingresso nominale		<ul style="list-style-type: none"> <li>① Tempo massimo di attivazione</li> <li>② Funzionamento non continuo</li> <li>③ Ciclo di lavoro</li> </ul>
<b>CH REP</b>	Rappresentante svizzero autorizzato		Istruzioni per l'uso elettroniche

## 1-7 Descrizione tecnica

I seguenti argomenti sono illustrati nei documenti elencati di seguito:

Voce	Documento
Come installare il prodotto	Istruzioni di installazione
Cablaggio/impianto idraulico	Istruzioni di installazione

### 2-1 Interpretazione del livello di rischio

#### Precauzioni prima dell'uso

Assicurarsi di leggere attentamente le precauzioni di sicurezza e le precauzioni di funzionamento e di utilizzare il prodotto in modo corretto.

Queste precauzioni hanno lo scopo di garantire l'uso sicuro del prodotto e prevenire danni o lesioni agli utenti o ad altre persone. In base alla entità di lesioni e danni e al grado di urgenza, un incidente che potrebbe essere causato da un uso improprio del prodotto è classificato in una delle seguenti categorie: CONTROINDICAZIONE, AVVERTENZA e ATTENZIONE.

Tutte queste categorie sono importanti per la sicurezza. Seguire sempre le istruzioni fornite.

Non ci assumiamo alcuna responsabilità per eventuali incidenti dovuti al mancato rispetto delle precauzioni di sicurezza o delle precauzioni di funzionamento anche in caso di danni o lesioni agli utenti o ad altre persone.

In tal caso, gli utenti o altre persone che utilizzano il prodotto senza osservare le precauzioni di sicurezza e le precauzioni di funzionamento sono responsabili per eventuali lesioni o danni subiti.

I simboli grafici sono descritti dettagliatamente di seguito.

Dopo aver compreso appieno questa spiegazione, leggere il testo.

## 2 Considerazioni sulla sicurezza

Classificazione in base al grado di lesioni o danni e all'urgenza

### CONTROINDICAZIONE

L'uso del prodotto con la mancata osservanza di questa indicazione crea una condizione di pericolo che potrebbe provocare la morte o gravi lesioni.



### AVVERTENZA

La manipolazione non corretta del prodotto con la mancata osservanza di questa indicazione crea una condizione di pericolo che potrebbe provocare la morte o gravi lesioni.



### ATTENZIONE

La manipolazione non corretta del prodotto con la mancata osservanza di questa indicazione crea una potenziale condizione di pericolo che potrebbe provocare lesioni moderate o lievi o danni materiali.

I seguenti simboli grafici vengono utilizzati per illustrare le responsabilità per l'uso del prodotto in sicurezza:

#### Simbolo grafico di attività vietata



Attività vietata



Smontaggio, riparazione o modifica vietati

#### Simboli grafici per istruzioni obbligatorie



Istruzioni per azioni obbligatorie in generale



Indica che la spina di alimentazione deve essere staccata dalla presa di corrente.

### 2-2 Precauzioni di sicurezza

## CONTROINDICAZIONE

Installazione o trasferimento del prodotto



**Precauzioni relative all'installazione**

Non installare il prodotto vicino a sorgenti elettromagnetiche, per esempio sistemi di comunicazione o montacarichi. Potrebbero verificarsi problemi di funzionamento di questo prodotto in presenza di onde di interferenza elettromagnetica.

Uso e manutenzione del prodotto



**Non utilizzare l'apparecchiatura in ambienti con atmosfera esplosiva (es. in presenza di gas infiammabili).** L'uso improprio in un'atmosfera del genere potrebbe causare lesioni o incendi.

**Utilizzare con attenzione in presenza di onde elettromagnetiche.**

Non utilizzare apparecchiature che generano onde elettromagnetiche, per esempio telefoni cellulari, nelle vicinanze. Potrebbero verificarsi problemi di funzionamento di questo prodotto.

**Assicurarsi di spegnere l'interruttore principale del prodotto quando sono in uso apparecchiature chirurgiche ad alta frequenza (HF).**

Assicurarsi di spegnere l'interruttore principale quando sono in uso apparecchiature chirurgiche ad alta frequenza, in quanto il disturbo generato da tali apparecchiature potrebbe causare un funzionamento non corretto di questo prodotto.



**Mai smontare, riparare o modificare il prodotto.**

Individui diversi dal personale del service o del concessionario autorizzato Belmont di zona non devono smontare o riparare questo prodotto.

Ciò potrebbe provocare un incidente, un guasto, scosse elettriche o incendio.

Non modificare mai il prodotto, perché ciò è estremamente pericoloso.



Spina di alimentazione e cavo di alimentazione



### **AVVERTENZA**

**Non collegare la messa a terra (massa) ai seguenti oggetti.**

- Tubi dell'acqua  
(La messa a terra completa non è possibile, in quanto tubi in plastica dura sono ampiamente utilizzati.)
- Tubi del gas (possono causare un'esplosione o un incendio)
- Parafulmini e cavi di messa a terra dedicati ai telefoni (pericoloso se ci sono fulmini)

**Non toccare la spina di alimentazione o la presa con le mani bagnate.**

La mancata osservanza potrebbe causare scosse elettriche.

**Utilizzare una presa singola (non condividere una presa con altre spine).**

Utilizzare una presa non condivisa con un terminale di messa a terra collegato.

Utilizzare la stessa presa, condivisa con altri dispositivi può causare una generazione anomala di calore e provocare un incendio.

**Inserire correttamente la spina di alimentazione nella presa.**

Assicurarsi di inserire correttamente la spina di alimentazione nella presa di corrente fino a raggiungere la posizione corretta.

Il mancato corretto inserimento della spina può causare cortocircuiti o la generazione di calore, con la possibilità di causare un incendio.

**Pulire lo sporco presente sulla spina di alimentazione e sulla presa con un panno asciutto per evitare possibili incendi.**

**Tenere la spina di alimentazione quando la si scollega.**

Non tirare il cavo per rimuovere la spina di alimentazione dalla presa di corrente. Tenere dalla spina di alimentazione alla fine del cavo per la rimozione. Rimuovere la spina tirando il cavo di alimentazione può danneggiarlo, con conseguenti scosse elettriche o incendi.

**Prestare attenzione quando si maneggia il cavo di alimentazione.**

Danni al cavo possono causare scosse elettriche o un incendio.

- Non danneggiare il cavo.
- Non posizionare oggetti sopra il cavo.
- Non modificare il cavo.
- Non riscaldare il cavo.
- Non piegare eccessivamente, torcere o tirare il cavo.

**Fare attenzione alle rotture del cavo di alimentazione o della spina.**

Non utilizzare un cavo di alimentazione o una spina danneggiati, o una spina che è allentata quando la si inserisce in una presa. Potrebbero verificarsi scosse elettriche o un incendio.

Spina di alimentazione e cavo di alimentazione



### **AVVERTENZA**

**Collegare saldamente a terra.**

La mancata effettuazione di un collegamento di messa a terra può causare scosse elettriche nel caso di un malfunzionamento o un cortocircuito. Consultare un elettricista per le procedure di messa a terra.

**Scollegare la spina di alimentazione quando la poltrona non è in uso.**

Spegnere l'interruttore di alimentazione e staccare la spina di alimentazione dalla presa di corrente quando la poltrona non è in uso. Un movimento imprevisto può provocare un incidente o un incendio per un corto circuito a causa dell'invecchiamento dell'isolamento.

### **AVVERTENZA**

#### Installazione o trasferimento del prodotto



#### **Precauzioni per l'installazione**

Rivolgersi al personale del service o del concessionario autorizzato Belmont di zona per installare il prodotto.

Assicurarsi di posizionare il prodotto su un pavimento stabile e piano. Collocare l'apparecchio su un pavimento non a livello potrebbe causarne la caduta.

Assicurarsi di collegare a terra il prodotto in modo sicuro. (Richiedere a un professionista la messa a terra del prodotto.)

Guasto o perdite elettriche potrebbero causare scosse elettriche.

Per evitare il rischio di scosse elettriche, questo apparecchio deve essere collegato soltanto a una rete di alimentazione elettrica con messa a terra protettiva.

Questo apparecchio deve essere collegato a una fonte di alimentazione corretta.

Non posizionare ostacoli vicino alla presa di corrente in modo da poter accedere facilmente dalla spina di alimentazione.

#### Uso e manutenzione del prodotto



#### **Tenere lontano dalle parti mobili del prodotto le mani, dita e parti del corpo dei pazienti e degli utenti.**

Le mani, le dita o parti del corpo potrebbero rimanere incastrati nel prodotto, causando lesioni personali.

#### **Il paziente non deve sdraiarsi prono, o inginocchiarsi (con le natiche sui talloni). Sedersi sul prodotto con un bambino in braccio.**

La poltrona potrebbe spostarsi inaspettatamente, provocando lesioni.

#### **Il paziente non deve sedersi sul bordo della seduta.**

La poltrona potrebbe cadere o spostarsi inaspettatamente, provocando lesioni personali o danni a dispositivi periferici.

#### **Il paziente non deve sedersi in un'area diversa dalla posizione designata.**

Non deve essere applicato carico eccessivo al prodotto.

Il paziente non deve sedersi sul poggiatesta, sul bracciolo o sullo schienale, oppure sul gambale.

Ciò potrebbe causare lesioni dovute a cadute o danni ai dispositivi periferici.

#### **Non pulire il prodotto con acqua.**

Ciò potrebbe causare guasto o scosse elettriche.

### Uso e manutenzione del prodotto



Il paziente deve stringere le mani.



Il paziente deve mettere i piedi paralleli fianco a fianco.

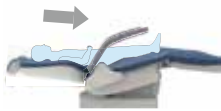

## AVVERTENZA

Eeguire la pulizia prima di utilizzare il prodotto per la prima volta.

Questo prodotto non è sterilizzato o disinfettato al momento della spedizione.

Rimuovere gli occhiali ed eventuali accessori del paziente (come collane o braccialetti) prima del trattamento.

La mancata osservanza di queste istruzioni potrebbe ostacolare il trattamento e causare un incidente.

### Punti da ricordare quando un paziente è seduto sulla poltrona

Come mostrato nella figura a sinistra, dare istruzioni al paziente per sedersi sulla poltrona e accertarsi che il suo corpo sia ben posizionato. Assicurarsi che il paziente mantenga una postura corretta prima di movimentare la poltrona.

Per un bambino piccolo, i glutei devono essere posizionati sulla seduta quando si solleva lo schienale.

### Prestare attenzione ai pazienti e ai bambini.

Vigilare sul paziente quando il prodotto è in uso.

I pazienti (specialmente i bambini) potrebbero toccare l'interruttore di controllo o il sistema inavvertitamente, causando così un incidente dovuto a utilizzo improprio del prodotto.

Tenere i bambini lontano da questo prodotto, tranne quando viene effettuato il trattamento.

Usò e manutenzione del prodotto



### **AVVERTENZA**

#### **Precauzioni per salire e scendere dalla poltrona**

Quando il paziente sale o scende, la poltrona deve essere sempre nella posizione piú bassa con lo schienale in posizione verticale e con la rotazione bloccata dal pedale di blocco.

Prima di spostare un paziente da una sedia a rotelle a questa poltrona o viceversa, assicurarsi che non vi siano ostacoli situati intorno alla sedia a rotelle o al personale che sta assistendo il disabile.

Il contatto dei piedi o delle rotelle della carrozzina con ostacoli potrebbe causare lesioni o danni ai dispositivi periferici.

Quando il paziente viene spostato da una sedia a rotelle alla poltrona o viceversa, deve essere attentamente monitorato per evitare cadute.

Se il paziente deve scendere dalla poltrona in una posizione diversa dalla posizione designata per salire e scendere, a causa di interruzione di corrente o in caso di emergenza, deve essere attentamente monitorato per evitare cadute.

#### **Precauzioni quando si raddrizza/reclina lo schienale**

Prima di reclinare lo schienale, assicurarsi che il braccio o la mano del paziente non siano inseriti tra lo schienale e la seduta.

Prima di raddrizzare lo schienale, assicurarsi che il braccio o la mano del paziente non siano inseriti tra lo schienale e il bracciolo.

Se lo schienale viene abbassato durante il funzionamento automatico, il gambale si solleva. Azionare lo schienale con attenzione per evitare che le dita dei piedi del paziente entrino a contatto con i dispositivi periferici.

Se lo schienale viene sollevato durante il funzionamento automatico, il gambale si abbassa. Azionare lo schienale con attenzione dopo aver verificato che lo spazio sotto il gambale sia libero da persone e oggetti.

#### **Precauzioni per l'azionamento della poltrona e funzionamento automatico**

Prima e durante la movimentazione della poltrona, prestare molta attenzione (direzione di sollevamento/abbassamento seduta, direzione di sollevamento/abbassamento schienale e direzione di movimento del gambale) e accertarsi che la poltrona non entri a contatto con parti del corpo, mani o piedi, o con oggetti. Parti del corpo, mani o piedi, oppure oggetti potrebbero rimanere intrappolati nella poltrona, causando lesioni personali o danni ai dispositivi periferici.

Prima di utilizzare la poltrona, assicurarsi che il paziente sia seduto in posizione corretta e vigilare di lui/lei quando la poltrona è in uso.

#### **Precauzioni quando si utilizza il poggiatesta**

Quando si aziona il poggiatesta, controllare che la testa del paziente sia nella posizione corretta e osservarlo attentamente durante il funzionamento.

Durante la movimentazione del poggiatesta, assicurarsi che le mani, le dita o capelli dell'operatore non si impiglino nella leva di comando e non vengano inseriti tra il poggiatesta e lo schienale.

Uso e manutenzione del prodotto



### **AVVERTENZA**

#### **Precauzioni quando si utilizza il gambale**

Prima di sollevare/abbassare il gambale, assicurarsi che la poltrona non entri a contatto con qualsiasi parte del corpo, mani o piedi, o altri oggetti.

#### **Precauzioni durante la rotazione della poltrona**

Assicurarsi che nessuna persona e nessun oggetto si trovi nelle vicinanze prima di ruotare la poltrona operazione da eseguire lentamente.

Prestare attenzione a quanto si ruota la poltrona al fine di garantire la sicurezza.

- Abbassare la poltrona alla posizione più bassa.
- Verificare che il paziente sia seduto nella postura e nella posizione corretta.
- Assicurarsi che non vi siano altre persone o oggetti nell'area circostante, e assicurarsi che il gambale e altre parti non entrino a contatto con il paziente o qualsiasi apparecchiatura vicina.

Fare attenzione al paziente quando lo schienale viene reclinato e controllare che la sua sicurezza sia garantita prima di ruotare la poltrona.

Assicurarsi di bloccare sempre (fissare) la rotazione della poltrona dopo aver ruotato la poltrona.

Assicurarsi sempre che la rotazione sia bloccata prima di azionare il prodotto. La rotazione accidentale del prodotto può provocare lesioni personali o danni alle apparecchiature/agli strumenti nelle vicinanze.

#### **Prestare molta attenzione a un paziente che è portatore di un impianto di pacemaker o defibrillatore.**

Se si dovessero verificare anomalie, spegnere immediatamente l'interruttore principale e interrompere l'uso del prodotto.

Il prodotto potrebbe influenzare il funzionamento del pacemaker o del defibrillatore, causando un incidente.

#### **Divieto di utilizzo di questa apparecchiatura in prossimità di altre apparecchiature elettroniche.**

L'uso di questa apparecchiatura in prossimità con altre apparecchiature deve essere evitato perché potrebbe causare un funzionamento non corretto. Se tale uso è indispensabile, questa apparecchiatura e le altre devono essere osservate per verificare che funzionino normalmente.

#### **Divieto di collocare apparecchiature portatili di comunicazione RF adiacenti a questo prodotto**

Le apparecchiature di comunicazione RF portatili (comprese le periferiche come i cavi delle antenne e le antenne esterne) non devono essere utilizzate a una distanza inferiore a 30 cm (12 pollici) da qualsiasi parte della POLTRONA GIREVOLE EURUS/POLTRONA CLAIR, inclusi i cavi specificati dal produttore.

In caso contrario, potrebbe verificarsi un deterioramento delle prestazioni di questo apparecchio.

Uso e manutenzione del prodotto



### **AVVERTENZA**

**Asciugare immediatamente eventuali versamenti o perdite di acqua sul pavimento.**

Una portata ridotta del pavimento potrebbe causare la caduta del prodotto, provocando lesioni personali o danni ai dispositivi periferici.

**Pulire a fondo l'apparecchio.**

Una scarsa pulizia potrebbe causare la proliferazione di batteri, costituendo un rischio per la salute.

**Assicurarsi di eseguire la manutenzione.**

L'utilizzo del prodotto senza manutenzione potrebbe causare lesioni o danni ai dispositivi periferici.

**Divieto di manutenzione**

Durante il funzionamento, riparazione e manutenzione sono proibite.

**Non utilizzare il prodotto se è danneggiato o rotto.**

In caso di rottura, interromperne immediatamente l'uso e spegnere l'interruttore principale. Quindi, rivolgersi al concessionario autorizzato Belmont di zona per la riparazione.

**Assicurarsi di spegnere l'interruttore di circuito dei dispositivi quando il prodotto non viene utilizzato per un lungo periodo di tempo.**

Assicurarsi di spegnere l'interruttore di circuito dei dispositivi nell'ambulatorio quando il prodotto non viene utilizzato per lungo tempo per lungo tempo si intende l'orario di chiusura o inattività giornaliera.

Se l'interruttore di circuito non viene disattivato, potrebbe verificarsi un incendio causato dalla dispersione di elettricità a causa del deterioramento dell'isolamento.

**Disattivare l'interruttore di alimentazione e scollegare la spina di alimentazione prima della pulizia.**

La mancata osservanza di questa istruzione potrebbe causare scosse elettriche o ignizione. Il prodotto potrebbe anche spostarsi inaspettatamente, provocando lesioni.

**Avvertenza a seguito di una interruzione di corrente**

Per evitare un funzionamento imprevisto del prodotto dopo il ripristino da una interruzione di corrente, spegnere l'interruttore principale.



### **ATTENZIONE**

Uso e manutenzione del prodotto



**Non consentire che una persona che supera il limite di peso si sieda sulla poltrona.**

Potrebbero verificarsi caduta o problemi di funzionamento.

[Riferimento] Limite di peso

**Non colpire né strofinare il prodotto.**

Ciò potrebbe causare danni all'involucro esterno o problemi di funzionamento.



**Assicurarsi che ciascun componente funzioni normalmente, senza anomalie, prima dell'uso.**

Ispezionare sempre il prodotto per situazioni anomale come componenti allentati, giochi, inclinazioni, vibrazioni, suoni, temperature anomale o cattivi odori.

Se si percepisce qualche anomalia, interrompere immediatamente l'uso del prodotto e spegnere l'interruttore principale. Quindi, contattare il concessionario autorizzato Belmont di zona.

**Leggere le istruzioni per l'uso.**

Prima dell'uso, assicurarsi di leggere attentamente le istruzioni usare il dispositivo correttamente.

**Assicurarsi di azionare gli interruttori manualmente.**

Assicurarsi di azionare i pulsanti manualmente, tranne il pedale e i joystick azionati dal piede. Non azionare gli interruttori manualmente potrebbe provocare danni o malfunzionamenti.

**Azionare i pulsanti con attenzione per evitare errori.**

L'operatore deve prestare molta attenzione alle persone intorno alla poltrona e avvisare verbalmente la prevista movimentazione, per evitare errori.

**Precauzioni per la rotazione del bracciolo**

Assicurarsi che non vi siano ostacoli posizionati intorno al bracciolo e che le dita non restino impigliate.

Non utilizzare la poltrona quando il bracciolo è ruotato. Prima di utilizzare la poltrona, riportare il bracciolo alla posizione originale.

**Fare attenzione che il cavo di alimentazione non rimanga impigliato tra piedi o gambe.**

La mancata osservanza può causare lesioni personali.



Uso e manutenzione del prodotto



### **ATTENZIONE**

#### **Asciugare immediatamente eventuali soluzioni di farmaco o acqua presenti sul prodotto.**

Se soluzioni di farmaco o acqua che rimangono a contatto del prodotto potrebbero causare problemi di funzionamento o scariche elettriche. Se soluzioni di farmaco o acqua rimangono a contatto del prodotto, spegnere immediatamente l'interruttore principale e asciugare con un panno morbido e asciutto.

Fare attenzione a non versare acqua o qualsiasi sostanza chimica sul telaio di supporto poggiatesta. Eliminare tutta l'acqua e le sostanze chimiche immediatamente se entrano a contatto con queste parti. La mancata osservanza può far sì che il poggiatesta rimanga bloccato a causa di corrosione o degradazione della forza di attrito per via della ruggine.

#### **Spegnere l'interruttore principale alla fine della giornata o durante una pausa.**

Il malfunzionamento dovuto a contatto con il prodotto causerà danni o lesioni personali.

#### **Precauzioni per la pulizia**

Durante la pulizia della poltrona prestare attenzione affinché le mani, le dita o altre parti del corpo non vengano ferite.

#### **2-2-1 Promemoria per la messa in funzione della poltrona**

##### **Significato del simbolo**

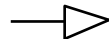
-  Promemoria (posizioni che richiedono attenzione, tra cui parti mobili, parti rotanti e parti amovibili)
-  Promemoria quando è disponibile un meccanismo di arresto di emergenza

##### **Significato di ciascun promemoria**



- 1 Prestare attenzione per evitare che parti del corpo o oggetti rimangano intrappolati nella parte in movimento del poggiatesta. Assicurarsi che le dita o i capelli non si impiglino nella parte in movimento del poggiatesta.
- 2 Prestare attenzione per evitare che parti del corpo o oggetti rimangano intrappolati nelle parti in movimento dello schienale. Non inserire le mani o piedi tra lo schienale e la seduta.
- 3 Prestare attenzione per evitare che parti del corpo o oggetti rimangano intrappolati nel bracciolo (durante la rotazione). Non utilizzare la poltrona quando il bracciolo è ruotato di 180 gradi.
- 4 Prestare attenzione per evitare che parti del corpo o oggetti rimangano intrappolati nella parte inferiore della seduta. Non posizionare le mani o piedi nella parte inferiore della seduta.
- 5 Prestare attenzione per evitare che parti del corpo o oggetti rimangano intrappolati nella parte inferiore del gambale. Assicurarsi che i piedi non siano posizionati sotto il gambale.

### 2-3 Informazioni di compatibilità elettromagnetica (EMC)

Questo prodotto è conforme alla norma EMC EN60601-1-2:2015.

#### 1. Precauzioni in materia di compatibilità elettromagnetica e conformità con i documenti di accompagnamento

Le apparecchiature elettromedicali necessitano di speciali precauzioni in materia di compatibilità elettromagnetica e devono essere installate e messe in servizio in base alle informazioni EMC fornite in questo manuale.

#### 2. Effetti dei dispositivi di comunicazione RF

I dispositivi di comunicazione RF portatili e mobili possono influire sulle apparecchiature elettromedicali.

#### 3. Divieto di installazione

Negli ospedali eccetto che in prossimità di apparecchiature chirurgiche ad alta frequenza e nella stanza schermata alla RF di un SISTEMA ME per l'imaging a risonanza magnetica, in cui l'intensità di DISTURBI EM è alta.

#### 4. Dichiarazione sull'emissione elettromagnetica

Indicazioni e dichiarazione del produttore—emissioni elettromagnetiche		
Questo prodotto è destinato all'uso nell'ambiente elettromagnetico specificato di seguito. Il cliente o l'utente del prodotto devono assicurarsi che venga utilizzato in questo tipo di ambiente.		
Test delle emissioni	Conformità	Ambiente elettromagnetico—indicazioni
Emissioni RF CISPR 11	Gruppo 1	Questo prodotto utilizza energia RF solo per le sue funzioni interne. Pertanto, le sue emissioni RF sono molto basse e non è probabile che causino interferenze con apparecchiature elettroniche vicine.
Emissioni RF CISPR 11	Classe B	Questo prodotto è adatto all'uso in tutti gli edifici, inclusi quelli residenziali e quelli direttamente collegati alla rete di alimentazione elettrica pubblica a bassa tensione utilizzata negli edifici per scopi domestici.
Emissioni armoniche IEC 61000-3-2	Classe A	
Fluttuazioni di tensione/ Emissioni di sfarfallamento IEC 61000-3-3	Conforme	



L'uso di questa apparecchiatura in prossimità con altre apparecchiature deve essere evitato, in quanto ciò potrebbe causare un funzionamento scorretto.

Se tale uso è necessario, questo apparecchio e le altre apparecchiature devono essere osservate per verificare che stiano funzionando normalmente.

### 5. Dichiarazione di immunità elettromagnetica 1

Indicazioni e dichiarazione del produttore—immunità elettromagnetica			
Questo prodotto è destinato all'uso nell'ambiente elettromagnetico specificato di seguito. Il cliente o l'utente di questo prodotto devono assicurarsi che venga utilizzato in tale ambiente.			
Test di immunità	Livello di test IEC 60601	Livello di conformità	Ambiente elettromagnetico —indicazioni
Scarica elettrostatica (ESD) IEC 61000-4-2	±8 kV a contatto ±15 kV in aria	±8 kV a contatto ±15 kV in aria	Il pavimento deve essere in legno, cemento o piastrelle di ceramica. Se il pavimento è rivestito di materiale sintetico, l'umidità relativa deve essere almeno del 30%.
Transitori elettrici veloci/burst IEC 61000-4-4	±2 kV per linee di alimentazione elettrica ±1 kV per linee di ingresso/uscita	±2 kV per linee di alimentazione elettrica ±1 kV per linee di ingresso/uscita	La qualità dell'alimentazione di rete deve essere quella di un tipico ambiente commerciale o ospedaliero.
Picco di tensione IEC 61000-4-5	Modalità differenziale ±1 kV Modalità comune ±2 kV	Modalità differenziale ±1 kV Modalità comune ±2 kV	La qualità dell'alimentazione di rete deve essere quella di un tipico ambiente commerciale o ospedaliero.
Cali di tensione, brevi interruzioni e variazioni di tensione sulle linee di ingresso dell'alimentazione elettrica IEC 61000-4-11	0% UT ; 0,5 cicli  0°, 45°, 90°, 135°, 180°, 225°, 270° e 315°  0% UT ; 1 ciclo e  70% UT ; 25/30 cicli a 0°, monofase  0% UT ; 250/300 cicli	0% UT ; 0,5 cicli  0°, 45°, 90°, 135°, 180°, 225°, 270° e 315°  0% UT ; 1 ciclo e  70% UT ; 25/30 cicli a 0°, monofase  0% UT ; 250/300 cicli	La qualità dell'alimentazione di rete deve essere quella di un tipico ambiente commerciale o ospedaliero. Se l'utilizzatore di questo prodotto necessita di un funzionamento continuo durante interruzioni dell'alimentazione di rete, si raccomanda che il prodotto venga alimentato tramite un gruppo di continuità (UPS) o una batteria.
Campo magnetico frequenza di alimentazione (50/60 Hz) IEC 61000-4-8	30 A/m	30 A/m	I campi magnetici della frequenza di alimentazione devono essere ai livelli caratteristici di una posizione standard in un tipico ambiente commerciale o ospedaliero.
Nota UT è la tensione di rete CA prima dell'applicazione del livello di test.			

### 6. Dichiarazione di immunità elettromagnetica 2

Indicazioni e dichiarazione del produttore—immunità elettromagnetica			
Questo prodotto è destinato all'uso nell'ambiente elettromagnetico specificato di seguito. Il cliente o l'utente di questo prodotto devono assicurarsi che venga utilizzato in tale ambiente.			
Test di immunità	Livello di test IEC 60601	Livello di conformità	Ambiente elettromagnetico—indicazioni
RF condotta IEC 61000-4-6	3 V 0,15 MHz-80 MHz  6V 0,15 MHz-80 MHz in bande radio ISM e amatoriali	3 V 0,15 MHz-80 MHz  6V 0,15 MHz-80 MHz in bande radio ISM e amatoriali	Avvertenza: Le apparecchiature di comunicazione RF portatili (comprese le periferiche come i cavi delle antenne e le antenne esterne) non devono essere utilizzate a una distanza inferiore a 30 cm (12 pollici) da qualsiasi parte della POLTRONA GIREVOLE EURUS/POLTRONA CLAIR, inclusi i cavi specificati dal produttore. In caso contrario, potrebbe verificarsi un deterioramento delle prestazioni di questo apparecchio.
RF irradiata IEC 61000-4-3	3 V/m 80MHz-2,7GHz 80% AM (1 kHz)	3 V/m 80MHz-2,7GHz 80% AM (1 kHz)	
Campo elettromagnetico vicino causato da dispositivi di comunicazione wireless RF IEC61000-4-3	Vedere la tabella nella pagina successiva	Vedere la tabella nella pagina successiva	

### 7. Prestazioni essenziali

A meno che non sia azionato l'interruttore principale, la poltrona non effettuerà alcun movimento tranne che emettere un cicalino e commutare l'indicatore tra attivato/disattivato.

La perdita o il deterioramento di prestazioni essenziali potrebbe causare lo spostamento inaspettato della poltrona, provocando lesioni al paziente, all'operatore o alle persone o agli oggetti attorno al paziente o all'operatore.



## AVVERTENZA

Le apparecchiature di comunicazione RF portatili (comprese le periferiche come i cavi delle antenne e le antenne esterne) non devono essere utilizzate a una distanza inferiore a 30 cm (12 pollici) da qualsiasi parte della POLTRONA GIREVOLE EURUS/POLTRONA CLAIR, inclusi i cavi specificati dal produttore.

In caso contrario, potrebbe verificarsi un deterioramento delle prestazioni di questo apparecchio.

## 2 Considerazioni sulla sicurezza

### Campo elettromagnetico vicino causato dai dispositivi di comunicazione wireless RF

Frequenza di test (MHz)	Modulazione	Livello di test IEC 60601	Livello di conformità IEC 60601
385	Modulazione a impulsi <sup>a)</sup> 18 Hz	27V/m	27V/m
450	Modulazione di frequenza $\pm 5$ kHz spostamento 1 kHz onda sinusoidale	28V/m	27V/m
710 745 780	Modulazione a impulsi <sup>a)</sup> 217Hz	9V/m	9V/m
810 870 930	Modulazione a impulsi <sup>a)</sup> 18 Hz	28V/m	28V/m
1720 1845 1970	Modulazione a impulsi <sup>a)</sup> 217Hz	28V/m	28V/m
2450	Modulazione a impulsi <sup>a)</sup> 217Hz	28V/m	28V/m
5240 5500 5785	Modulazione a impulsi <sup>a)</sup> 217Hz	9V/m	9V/m

Nota a) La portante viene modulata da un'onda quadra con un ciclo di lavoro del 50%.

## 2 Considerazioni sulla sicurezza

### 2-4 Dispositivi collegabili al prodotto

Utilizzare questo prodotto in combinazione con l'unità contrassegnata con un cerchio.

TIPO	Dispositivi collegabili		
	EURUS	EURUS LIGHT	900 DENTAL LIGHT
POLTRONA GIREVOLE EURUS	○	○	○

### 3-1 Precauzioni operative

**Asciugare immediatamente eventuali soluzioni di farmaco che vanno a contatto con il prodotto.**

In caso contrario, potrebbero causare deterioramento o scolorimento.

**Non surriscaldare il prodotto.**

Questo potrebbe causare deterioramento o scolorimento.

#### **Scolorimento della resina**

Materiali in resina sono stati usati per i componenti esterni del prodotto.

Sono stati utilizzati materiali attentamente selezionati; tuttavia, potrebbe verificarsi scolorimento a causa di un deterioramento naturale o per il contatto con soluzioni farmacologiche.

Per garantire un utilizzo di lunga durata, asciugare immediatamente tutte le soluzioni farmacologiche venute a contatto del prodotto ed evitare la luce solare diretta.

#### **Precauzioni per la pulizia delle cover in resina**

Per la pulizia, non utilizzare agenti di pulizia contenenti solventi o abrasivi, diluenti o alcool a base di olio (butanolo e alcool isopropilico), che potrebbero causare incrinature.

**Non collocare sulla seduta oggetti diversi da un essere umano.**

Ciò potrebbe causare deformazione, strappi o corrosione della pelle.

**Utilizzare il prodotto esclusivamente per trattamenti odontoiatrici.**

Questo prodotto è una poltrona per pazienti utilizzata per il trattamento odontoiatrico.

Solo un odontoiatra e il personale odontoiatrico possono utilizzare questo prodotto.

#### **Portata limite della poltrona**

La poltrona potrebbe avere dei movimenti rallentati se il peso del paziente è circa la capacità massima di sollevamento.

[Riferimento] Limite di peso

#### **Pulizia prima e dopo l'utilizzo**

Assicurarsi di pulire il prodotto prima e dopo l'uso.

Spegnere l'alimentazione prima della pulizia.

### 3-2 Precauzioni per l'uso di pelli sintetiche

#### **Macchie di colore rilasciate da indumenti**

Per la pulizia e la disinfezione delle pelli sintetiche, pulire la superficie con un panno morbido o un tovagliolo di carta inumiditi con FD360 prodotto da Dürr, quindi asciugarla con un panno asciutto.

La tintura potrebbe essere trasferita dagli abiti o dalle cinture dei pazienti alle pelli sintetiche del prodotto. Se la tintura crea una macchia, pulire delicatamente e al più presto con un morbido panno imbevuto di un detergente neutro diluito a circa un decimo con acqua per evitare la penetrazione. Quindi, strofinare con acqua e poi a fondo con un panno asciutto.

#### **Prestare attenzione per evitare il deterioramento e il trasferimento della tintura a causa del contatto.**

Il contatto con altri materiali in resina, prodotti rivestiti, solventi e nastri adesivi potrebbe alterare il rivestimento lucido della superficie e causare incrinature, deformazioni o abrasione.

La tintura potrebbe essere trasferita a questo prodotto da giornali o materiali stampati.

La tintura potrebbe essere trasferita da capi stampati come magliette o abiti di jeans sulle pelli di questo prodotto.

L'adesione di benzene, acetone, alcol o olio potrebbero provocare scolorimento, dissoluzione della superficie, cambiamenti nella superficie lucida, indurimento, ammorbidimento o abrasione.

L'uso di un agente candeggiante o di un lenzuolo pulito con candeggina potrebbe causare variazioni nella lucentezza o scolorimento.

Posizionare il prodotto vicino a fonti di calore, come un termosifone, potrebbe causare deformazione o scolorimento.

Proteggere il prodotto dalla luce diretta del sole utilizzando una tenda. La luce diretta del sole può causare cambiamenti della superficie, restringimento, scolorimento o sbiadimento.

La collocazione di un oggetto pesante sul prodotto per un periodo di tempo prolungato potrebbe lasciare segni o grinze sul materiale sintetico che non possono essere rimossi.



## 4-1 POLTRONA GIREVOLE EURUS

### 4-1-1 Specifiche

Modello n.	AC-ERS-FD*
Classificazione per la protezione da scosse elettriche	(* rappresenta una o più stringhe o numeri.) Apparecchiatura di classe I
Classificazione in base al grado di protezione dalle scosse elettriche	Parti applicate isolate di tipo B (parti rivestite in pelle)
Alimentazione elettrica nominale	CA 230 V 50/60 Hz 2,0 A
Fusibile	Circuito stampato per controllo poltrona 1,25 A/250 V (Potere di interruzione: 1500 A/250 V CA) Velocità di funzionamento: fusibile rapido Dimensioni: 5,2 x 20 mm
Modalità di funzionamento	Funzionamento non continuo (motore) Durata del tempo di funzionamento massimo: 3 min Ciclo 1: 15
Peso	167 kg
Altezza iniziale/corsa poltrona	480/245 mm
Meccanismo di sollevamento e abbassamento della poltrona	Elettroidraulico
Portata massima	165 kg
Poggiatesta	Manuale
Schienale	Elettroidraulico
Seduta	Con meccanismo di inclinazione sincronizzata schienale
Gambale	Elettroidraulico
Gambale scorrevole verso l'alto	Elettroidraulico
Bracciolo	Con funzione di rotazione su entrambi i lati
Parti imbottite	Pelle sintetica
Interruttore di controllo	Joystick
Ambiente di utilizzo	Temperatura: 0 ~ 40 °C Umidità: 10 ~ 95% Pressione atmosferica: 700 - 1060 hPa

### 4-1-2 Dimensioni

Unità: mm (Tolleranza dimensionale: ±10%)

\*1 ( ): Seduta piatta

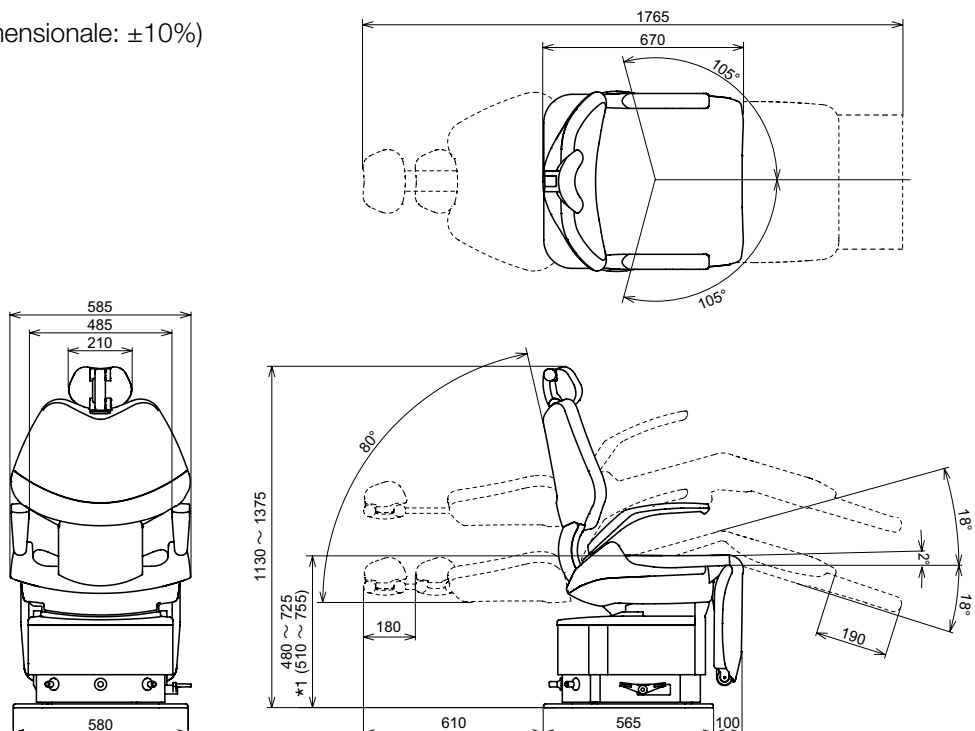

Fare riferimento alla targhetta dei dati tecnici per la capacità di alimentazione elettrica.

## 4 Specifiche e funzionamento

Modello n.	AC-ERS-FP*
Classificazione per la protezione da scosse elettriche	(* rappresenta una o più stringhe o numeri.) Apparecchiatura di classe I
Classificazione in base al grado di protezione dalle scosse elettriche	Parti applicate isolate di tipo B (parti rivestite in pelle)
Alimentazione elettrica nominale	CA 230 V 50/60 Hz 2,0 A
Fusibile	Circuito stampato per controllo poltrona 1,25 A/250 V (Potere di interruzione: 1500 A/250 V CA) Velocità operativa: fusibile rapido Dimensioni: 5,2 x 20 mm
Modalità di funzionamento	Funzionamento non continuo (motore) Durata del tempo di funzionamento massimo: 3 min Ciclo di lavoro 1: 15
Peso	170 kg
Altezza iniziale/corsa poltrona	480/245 mm
Meccanismo di sollevamento e abbassamento della poltrona	Elettroidraulico
Portata massima	165 kg
Poggiatesta	Elettroidraulico
Schienale	Elettroidraulico
Seduta	Con meccanismo di inclinazione sincronizzata schienale
Gambale	Elettroidraulico
Gambale scorrevole verso l'alto	Elettroidraulico
Bracciolo	Con funzione di rotazione su entrambi i lati
Parti imbottite	Pelle sintetica
Interruttore di controllo	Joystick
Ambiente di utilizzo	Temperatura: 0 ~ 40 °C Umidità: 10 ~ 95% Pressione atmosferica: 700 - 1060 hPa

Unità: mm (Tolleranza dimensionale:  $\pm 10\%$ )

\*1 ( ): Seduta piatta

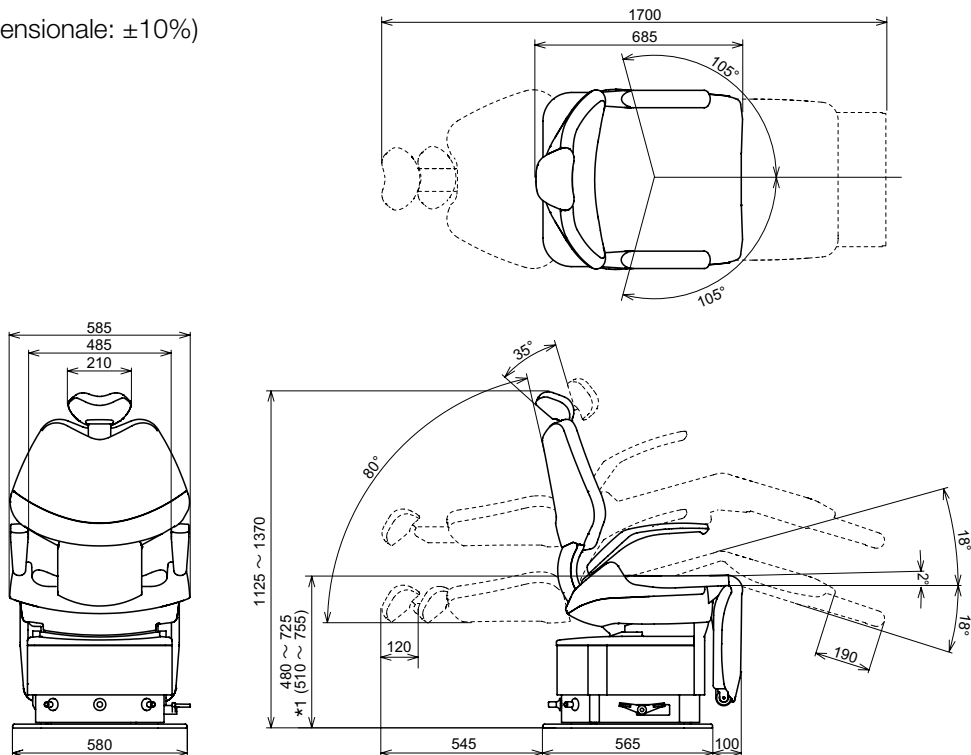

Fare riferimento alla targhetta dei dati tecnici per la capacità di alimentazione elettrica.

## 4 Specifiche e funzionamento

### 4-1-3 Nomenclatura

#### 4-1-3-1 Poltrona

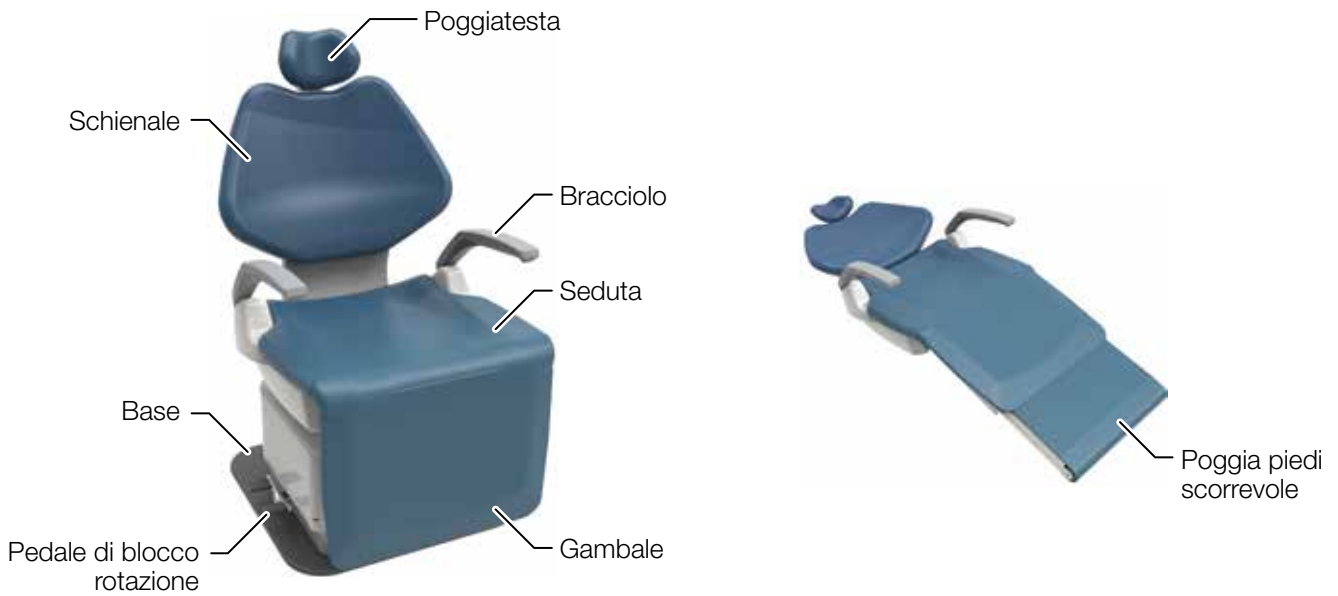

### 4-1-3-2 Poggiatesta

#### Tipo di poggiatesta manuale

#### Tipo di poggiatesta motorizzato



### 4-1-4 Funzionamento

#### 4-1-4-1 Preparazione prima dell'uso

#### Inserimento della spina di alimentazione nella presa

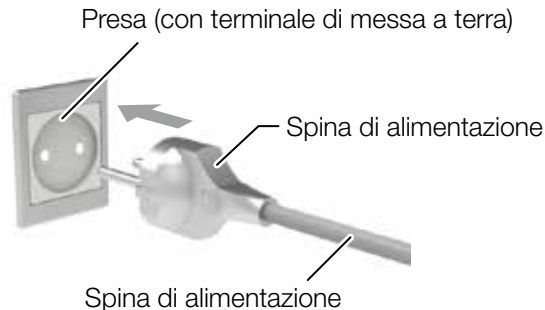

### AVVERTENZA

Utilizzare una presa non condivisa con un terminale di messa a terra collegato.

Assicurarsi di inserire completamente la spina di alimentazione nella presa di corrente fino a raggiungere la base della spina.

Pulire lo sporco presente sulla spina di alimentazione e sulla presa con un panno asciutto per evitare possibili incendi.

Non tirare il cavo per rimuovere la spina di alimentazione dalla presa di corrente. Tenere dalla spina di alimentazione alla fine del cavo per la rimozione.

Prestare attenzione quando si maneggia il cavo di alimentazione.

- Non danneggiare il cavo.
- Non posizionare oggetti sopra il cavo.
- Non modificare il cavo.
- Non riscaldare il cavo.
- Non piegare eccessivamente, torcere o tirare il cavo.

Fare attenzione alle rotture del cavo di alimentazione o della spina. Non utilizzare un cavo di alimentazione o una spina danneggiati, o una spina che è allentata quando la si inserisce in una presa.

Non toccare una spina di alimentazione o una presa con le mani bagnate.

Non collegare la messa a terra (massa) ai seguenti oggetti. Tubi dell'acqua o del gas, aste parafulmini o cavi di messa a terra del telefono dedicati

Consultare un elettricista per le procedure di messa a terra in modo da garantire collegamenti di messa a terra sicuri.

Spegnere l'interruttore di alimentazione e staccare la spina di alimentazione dalla presa di corrente quando la poltrona non è in uso.

Accendere l'alimentazione



### ATTENZIONE

Azionare l'interruttore principale della poltrona manualmente.

4-1-4-2 Dopo l'uso

Spegnere l'alimentazione della poltrona

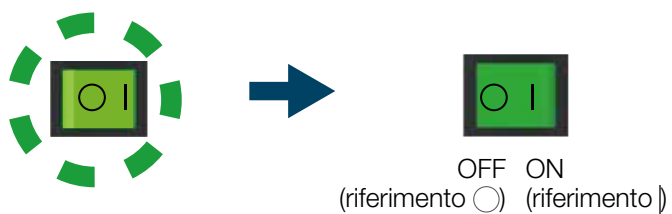

### ATTENZIONE

Azionare l'interruttore principale della poltrona manualmente.

## 4Specifiche e funzionamento

### 4-1-4-3 Sollevamento/abbassamento della poltrona e sollevamento/inclinazione dello schienale (funzionamento manuale)

#### Tipo di poggiatesta manuale



Joystick per funzionamento manuale

#### Tipo di poggiatesta motorizzato



Joystick per funzionamento manuale

Joystick		Funzionamento
Direzione di spinta	Indicazione dell'etichetta	

\*La poltrona viene azionata mentre il joystick viene premuto in basso o i pulsanti vengono premuti.

### AVVERTENZA

Prima di sollevare/abbassare la poltrona, assicurarsi che la poltrona non entri a contatto con qualsiasi parte del corpo, le mani, i piedi o altri oggetti.

Prima di reclinare lo schienale, accertarsi che il braccio o la mano del paziente non siano posizionati tra lo schienale e la seduta.

Prima di raddrizzare lo schienale, accertarsi che il braccio o la mano del paziente non siano posizionati tra lo schienale e il bracciolo.

[Riferimento] Precauzioni quando un paziente è seduto

## 4Specifiche e funzionamento

### 4-1-4-4 Movimentazione della poltrona in posizione memorizzata (funzionamento automatico)

#### Tipo di poggiatesta manuale



Joystick per funzionamento automatico

#### Tipo di poggiatesta motorizzato



Joystick per funzionamento automatico

Joystick		Funzionamento
Direzione di spinta	Indicazione dell'etichetta	
		"Posizione di trattamento 1". 
		"Posizione di trattamento 2". 
		"Posizione di ingresso/uscita". 
		"Poggiatesta con ritorno". (poggiatesta motorizzato) 
		"posizione di risciacquo della bocca". 
		"Posizione precedente". 

Non premere il joystick di funzionamento automatico per più di 5 secondi, perché la posizione memorizzata in modalità automatica potrebbe essere modificata.

[Riferimento] Modifica della posizione di trattamento, della posizione di risciacquo della bocca e della posizione di ingresso/uscita

## AVVERTENZA

Prima di spostare la poltrona, accertarsi che nessuna parte del corpo umano, arto o oggetto stiano ostruendo la poltrona.

### 4-1-4-5 Azionamento del poggiatesta (tipo manuale)

#### Regolazione del poggiatesta

Il poggiatesta è in grado di regolare in modo flessibile l'inclinazione della testa del paziente per il trattamento nella mascella superiore/inferiore.

È inoltre possibile estendere/piegare manualmente il poggiatesta in relazione all'altezza del paziente.

#### Regolazione dell'angolo del poggiatesta

Leva di comando



#### Regolazione alto/basso del poggiatesta

Pulsante  
abbassamento  
poggiatesta

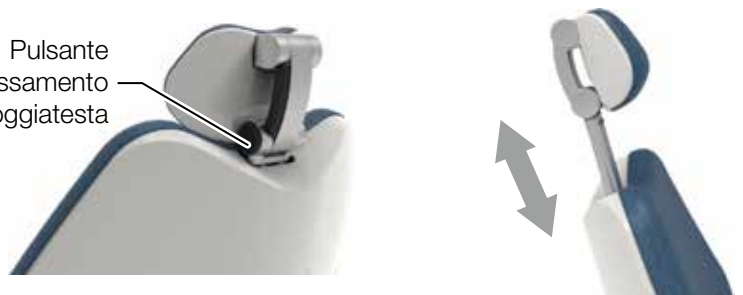

Non applicare un carico o un impatto eccessivo al poggiatesta quando è esteso. Non colpire il poggiatesta dall'alto. In caso contrario, potrebbe guastarsi.

### **AVVERTENZA**

Se la poltrona deve essere movimentata con lo schienale reclinato mentre il poggiatesta è esteso, accertarsi che non vi siano oggetti che ostruiscono o vengono a contatto con la poltrona. Ciò potrebbe provocare danni o lesioni.

Quando si aziona il poggiatesta, prestare attenzione a non incastrare la mano o le dita dell'operatore intorno alla leva di comando o tra il poggiatesta e lo schienale.

Quando si regola l'angolo o la posizione alto/basso, assicurarsi di mantenere la mano dell'operatore sul poggiatesta e di sostenere la testa del paziente. In caso contrario, potrebbero verificarsi incidenti o lesioni.

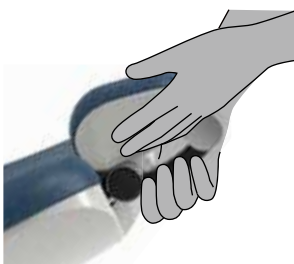



## 4 Specifiche e funzionamento

### 4-1-4-6 Azionamento del poggiatesta (tipo elettroidraulico)



Joystick		Funzionamento
Direzione di spinta	Indicazione dell'etichetta	
		Estendere
		Abbassare
		Solleviare
		Reclinare

\*La poltrona viene azionata mentre il joystick viene spinto in basso.

Non applicare un carico eccessivo o un urto al poggiatesta. In caso contrario, potrebbe guastarsi.

### AVVERTENZA

Quando si aziona il poggiatesta, controllare che la testa del paziente sia nella posizione corretta e osservare attentamente il paziente durante il funzionamento.

Fare attenzione quando si aziona il poggiatesta che le dita e altre parti del corpo non vengano schiacciate tra il poggiatesta e lo schienale.

## 4-1-4-7 Rapporto tra gli angoli dello schienale, gambale e poggia piedi scorrevole

### Tipo di poggiatesta manuale



### Tipo di poggiatesta motorizzato

#### Posizione alto/basso poggiatesta

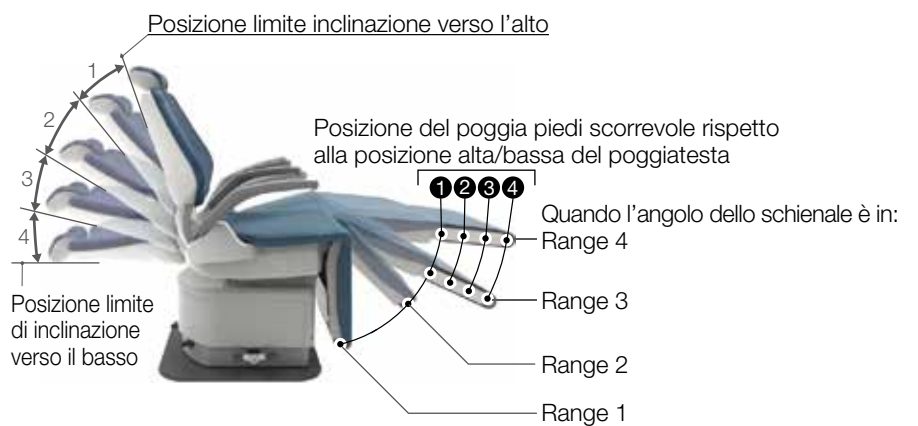
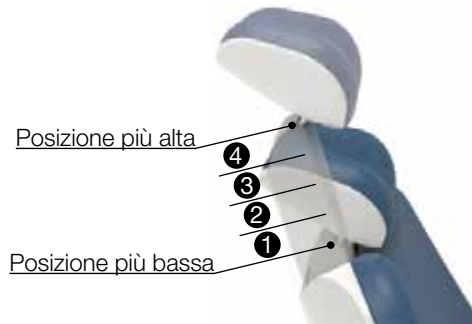

## 4 Specifiche e funzionamento

### 4-1-4-8 Azionamento del gambale

La "modalità operativa gambale" controlla l'azionamento del gambale.

Tipo di poggiatesta manuale

Tipo di poggiatesta motorizzato



Joystick per funzionamento automatico

#### 1 Attivazione della modalità operativa gambale



Segnali acustici da 5 secondi



Altri segnali acustici da 8 secondi

Mantenere nella posizione verso l'alto

Non rilasciare il joystick per le movimentazioni automatiche mentre vengono emessi i segnali acustici. Quando si lascia il joystick, la posizione di quel momento viene memorizzata come posizione di risciacquo bocca. [Riferimento] Modifica della posizione di trattamento, della posizione di risciacquo della bocca e della posizione di ingresso/uscita

#### 2 Azionare il gambale tramite il joystick per il funzionamento manuale.

Tipo di poggiatesta manuale

Tipo di poggiatesta motorizzato



Joystick per funzionamento manuale

Joystick		Funzionamento
Direzione di spinta	Indicazione dell'etichetta	
		Sollevare il gambale 
		Sollevare il gambale 

\*Il gambale può essere spostato mentre l'interruttore è premuto in basso.

#### Tipo di poggiatesta manuale

La gamma di estensione del poggia piedi scorrevole è determinata automaticamente dall'angolo del gambale.

#### Tipo di poggiatesta motorizzato

La gamma di estensione del poggia piedi scorrevole è determinata dall'angolo del gambale e dall'altezza del poggiatesta.

3 Per annullare la modalità operativa gambale, ruotare il joystick per il funzionamento schienale in qualsiasi direzione per un secondo o più.



## AVVERTENZA

Prima di sollevare/abbassare il gambale, accertarsi che nessuna parte del corpo umano, arto o oggetto stiano ostruendo la poltrona.

### 4-1-4-9 Rotazione della poltrona

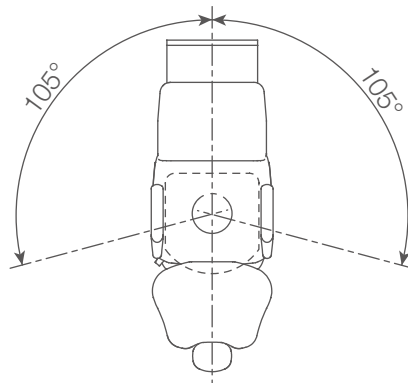
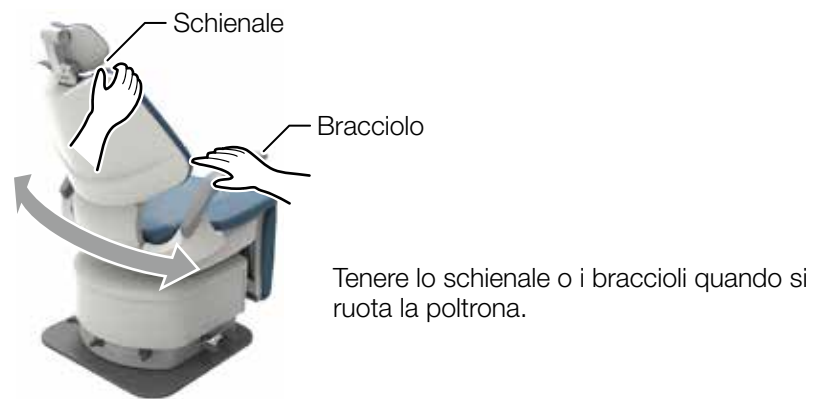
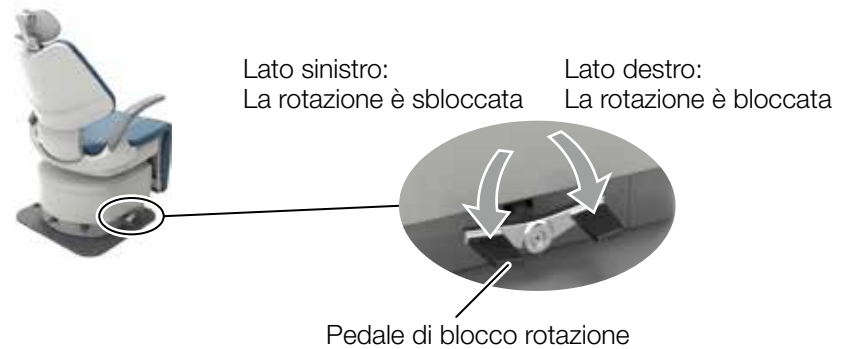

## AVVERTENZA

Quando il paziente è seduto o è in fase di uscita, assicurarsi di posizionare la poltrona nella posizione di ingresso/uscita (la seduta viene abbassata fino in fondo, lo schienale viene sollevato e il meccanismo di rotazione è bloccato).

Prestare attenzione a quanto segue quando si ruota la poltrona al fine di garantire la sicurezza.

- Abbassare la poltrona alla posizione più bassa.
- Verificare che il paziente sia seduto nella postura e nella posizione corrette.
- Assicurarsi che non vi siano altre persone o oggetti nell'area circostante, e assicurarsi che il gambale e altre parti non entrino a contatto con il paziente o qualsiasi apparecchiatura vicina.

Assicurarsi di bloccare sempre (fissare) la rotazione della poltrona dopo averla ruotata.

### 4-1-4-10 Rotazione del bracciolo

Se il bracciolo ostacola le operazioni di ingresso/uscita o diagnosi, è possibile ruotarlo all'indietro.

Sia il bracciolo sinistro sia il bracciolo destro possono essere ruotati.



### **ATTENZIONE**

Quando si ruota il bracciolo, accertarsi che non vi siano ostacoli.

L'operatore deve prestare attenzione a non incastrare la mano o le dita.

Non movimentare la poltrona quando il bracciolo è stato ruotato all'indietro.

Riportare il bracciolo nella posizione normale prima di movimentare la poltrona.

## 4 Specifiche e funzionamento

### 4-1-4-11 Funzione di annullamento



Per arrestare il movimento della poltrona attivato mediante un interruttore di funzionamento automatico (interruttore preselezione, interruttore ritorno automatico, interruttore ultima posizione o joystick di funzionamento automatico), eseguire una delle seguenti operazioni.

Azionare uno dei joystick (indicati da ○ nella figura accanto).



### 4-1-4-12 Funzione di blocco della poltrona

Quando la funzione di blocco è attivata, il movimento della poltrona viene arrestato. Le funzioni che vengono bloccate e le procedure di sbloccaggio sono le seguenti.

Condizione	Come sbloccare
<p>Se una certa forza viene applicata nella direzione della freccia al poggia piedi scorrevole durante il funzionamento, l'interruttore di sicurezza si attiva e la seduta si alza per circa 1 secondo e quindi si arresta.</p> <p>*Mentre il gambale si solleva, attivato da un funzionamento automatico, la funzione di sicurezza attivata dall'interruttore opererà entro l'intervallo verticale del gambale a circa 55°. Al di fuori di questa range, la funzione di attivazione dell'interruttore di sicurezza non entrerà in funzione.</p> <p>Il gambale si solleva tramite funzionamento automatico</p>  <p>Il gambale si solleva tramite funzionamento automatico</p> 	<p>Rimuovere la causa dell'arresto, verificare la sicurezza, quindi riavviare l'operazione.</p> <p><b>Funzioni bloccate</b></p> <p>Funzionamento automatico della poltrona Funzionamento manuale (abbassamento, inclinazione dello schienale)</p>

## 4-1-4-13 Memorizzazione delle posizioni di trattamento e di ingresso/uscita

Tipo di poggiatesta manuale      Tipo di poggiatesta motorizzato



Impostare la posizione di trattamento che si vuole memorizzare tramite il joystick per le movimentazioni manuali della poltrona



Tipo di poggiatesta manuale      Tipo di poggiatesta motorizzato

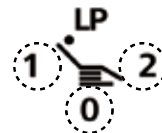

Mantenere il joystick per 5 secondi in una delle seguenti posizioni per memorizzare.  
1, 2: Posizione preselezionata della poltrona  
0: Posizione di ingresso/uscita

## 4-1-4-14 Impostazione della posizione di risciacquo

Tipo di poggiatesta manuale      Tipo di poggiatesta motorizzato



Impostare la posizione di risciacquo che si vuole memorizzare tramite il joystick per le movimentazioni manuali della poltrona



Tipo di poggiatesta manuale      Tipo di poggiatesta motorizzato

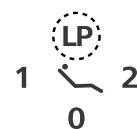

Mantenere il joystick per 5 secondi verso la direzione LP  
LP: Ultima posizione

## 4 Specifiche e funzionamento

### 4-2 POLTRONA CLAIR

#### 4-2-1 Specifiche

Modello n.	AC-CLR-230* (* rappresenta una o più stringhe o numeri.)
Classificazione in base al grado di protezione dalle scosse elettriche	Parte applicata di Tipo B: seduta per poltrona
Alimentazione elettrica nominale	CA 230 V 50/60 Hz 2,0 A
Fusibile	Circuito stampato per controllo poltrona 5 A/250 V (Corrente nominale: 50 A a 250 V CA) Velocità operativa: fusibile rapido Dimensioni: 5,2 x 20 mm
Modalità di funzionamento	Funzionamento non continuo Durata del tempo di funzionamento massimo: 3 min Ciclo di lavoro 1: 5
Peso	150 kg
Altezza iniziale/corsa poltrona	450 mm (500 mm spec. CE)/ 265 mm
Portata massima	135 kg
Movimento dello schienale	0° - 80° sopra l'orizzontale
Meccanismo di inclinazione	Inclinazione sincronizzata dello schienale (2° - 16° sopra l'orizzontale)
Movimenti automatici	2 preselezioni, 1 memoria ultima posizione e 1 ritorno automatico
Tensione di controllo	CC 12 V
Ambiente di utilizzo	Temperatura: 0 - 40 °C Umidità: 10 - 95% Pressione atmosferica: 700 - 1060 hPa

#### 4-2-2 Dimensioni

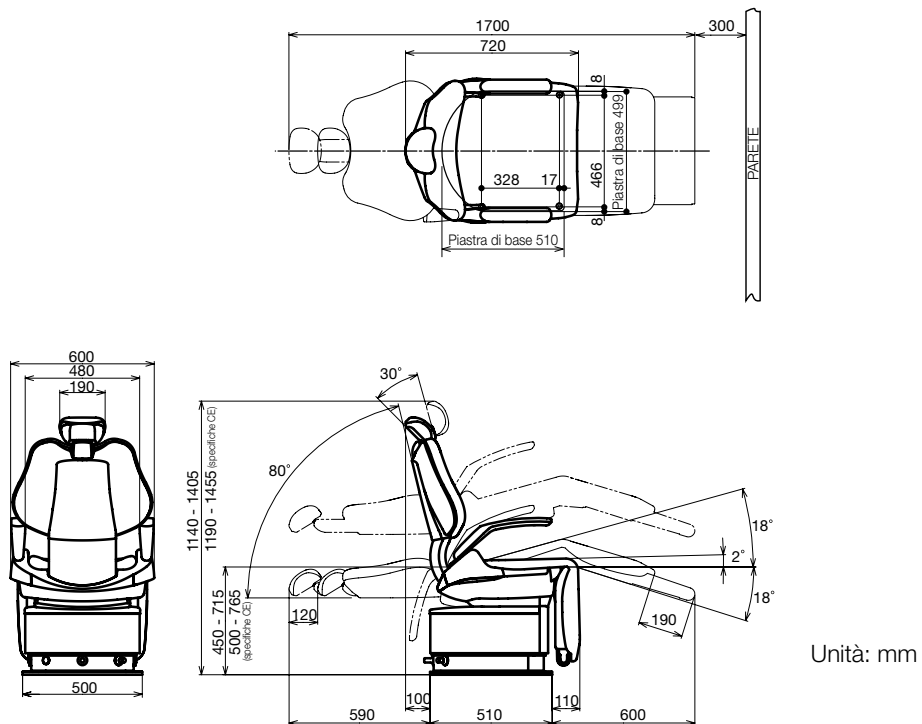

Fare riferimento alla targhetta dei dati tecnici per la capacità di alimentazione elettrica.



## 4-2-3 Nomenclatura

### 4-2-3-1 Poltrona

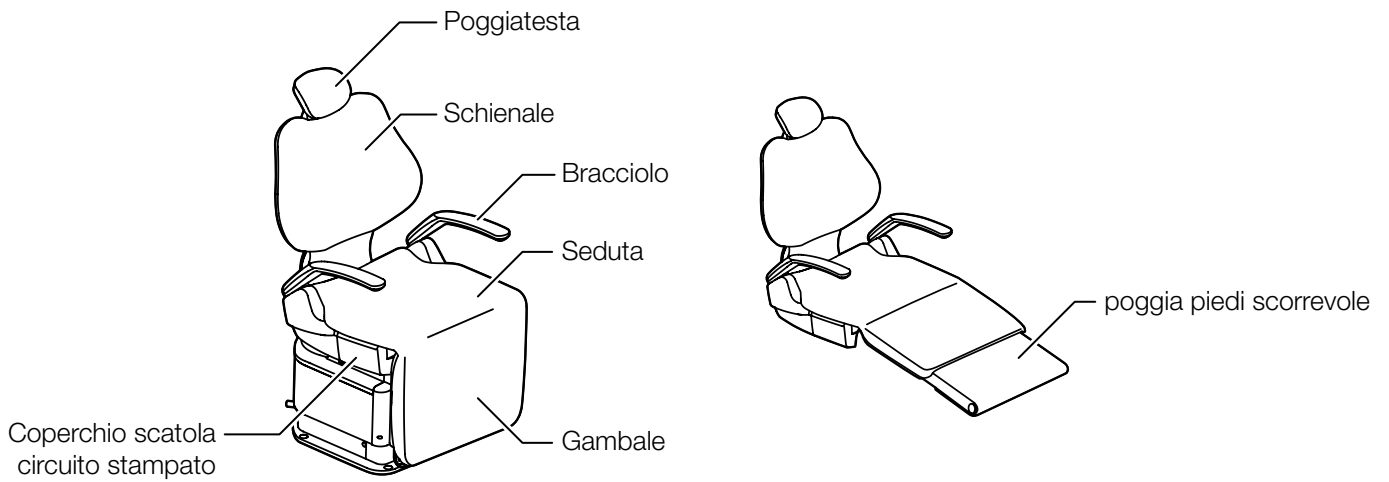

### 4-2-3-2 Poggiatesta

#### Tipo di poggiatesta manuale

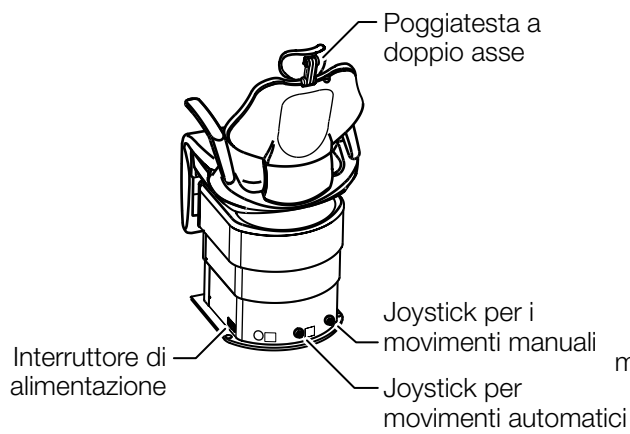

#### Tipo di poggiatesta motorizzato

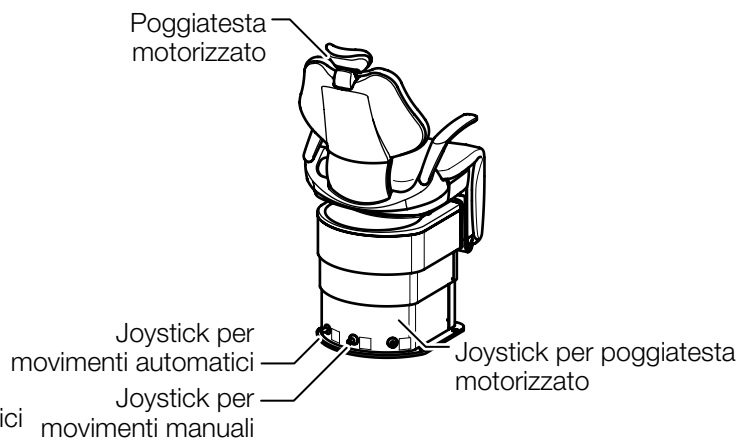

### 4-2-4 Funzionamento

#### 4-2-4-1 Preparazione prima dell'uso

Accendere l'alimentazione

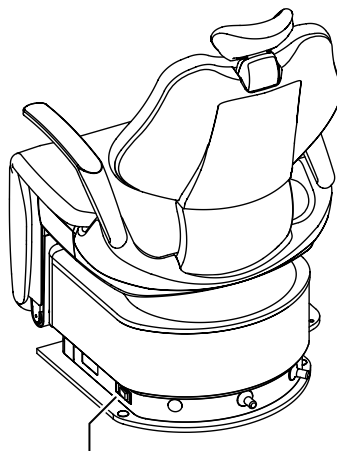

### **ATTENZIONE**

Azionare l'interruttore principale della poltrona manualmente.

#### 4-2-4-2 Dopo l'uso

Spegnere l'alimentazione della poltrona

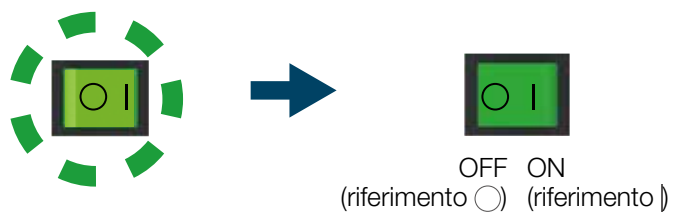

### **ATTENZIONE**

Azionare l'interruttore principale della poltrona manualmente.

## 4-2-4-3 Sollevamento/abbassamento della poltrona e sollevamento/inclinazione dello schienale (funzionamento manuale)

### Tipo di poggiatesta manuale

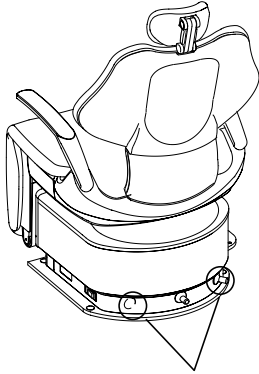

Joystick per funzionamento manuale

### Tipo di poggiatesta motorizzato

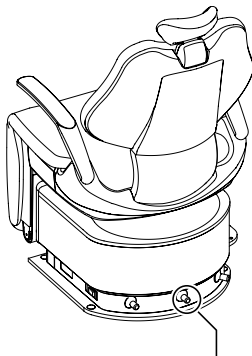

Joystick per funzionamento manuale

Joystick		Funzionamento
Direzione di spinta	Indicazione dell'etichetta	

\*La poltrona viene azionata mentre il joystick viene premuto in basso o i pulsanti vengono premuti.

### AVVERTENZA

Prima di sollevare/abbassare la poltrona, assicurarsi che la poltrona non entri a contatto con qualsiasi parte del corpo, le mani, i piedi o altri oggetti.

Prima di reclinare lo schienale, accertarsi che il braccio o la mano del paziente non siano posizionati tra lo schienale e la seduta.

Prima di raddrizzare lo schienale, accertarsi che il braccio o la mano del paziente non siano posizionati tra lo schienale e il bracciolo.

[Riferimento] Precauzioni quando un paziente è seduto

## 4 Specifiche e funzionamento

### 4-2-4-4 Spostare la poltrona in una posizione memorizzata (funzionamento automatico)

#### Tipo di poggiatesta manuale

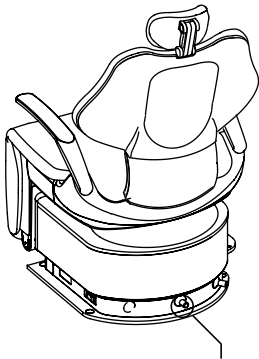

Joystick per funzionamento automatico

#### Tipo di poggiatesta motorizzato

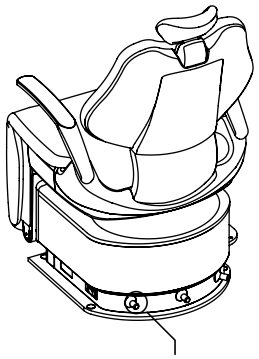

Joystick per funzionamento automatico

Joystick		Funzionamento
Direzione di spinta	Indicazione dell'etichetta	
		"Posizione di trattamento 1". 
		"Posizione di trattamento 2". 
		"Posizione di ingresso/uscita". 
		"Poggiatesta con ritorno". (poggiatesta motorizzato) 
		"posizione di risciacquo della bocca". 
		"Posizione precedente". 

Non mantenere premuto il joystick di funzionamento automatico per più di 5 secondi, perché la posizione memorizzata in modalità automatica potrebbe essere modificata.

[Riferimento] Modifica della posizione di trattamento, della posizione di risciacquo della bocca e della posizione di ingresso/uscita

### AVVERTENZA

Prima di spostare la poltrona, accertarsi che nessuna parte del corpo umano, arto o oggetto stiano ostruendo la poltrona.

### 4-2-4-5 Azionamento del poggiatesta (tipo manuale)

#### Regolazione del poggiatesta

Il poggiatesta è in grado di regolare in modo flessibile l'inclinazione della testa del paziente per il trattamento nella mascella superiore/inferiore.

È inoltre possibile estendere/piegare manualmente il poggiatesta in relazione all'altezza del paziente.

#### Regolazione dell'angolo del poggiatesta



#### Regolazione alto/basso del poggiatesta



Non applicare un carico o un impatto eccessivo al poggiatesta quando è esteso. Non colpire il poggiatesta dall'alto. In caso contrario, potrebbe guastarsi.

### **AVVERTENZA**

Se la poltrona deve essere movimentata con lo schienale reclinato mentre il poggiatesta è esteso, accertarsi che non vi siano oggetti che ostruiscono o vengono a contatto con la poltrona. Ciò potrebbe provocare danni o lesioni.

Quando si aziona il poggiatesta, prestare attenzione a non incastrare la mano o le dita intorno alla leva di comando o tra il poggiatesta e lo schienale.

Quando si regola l'angolo o la posizione alto/basso, assicurarsi di mantenere la mano sul poggiatesta e di sostenere la testa del paziente. In caso contrario, potrebbero verificarsi incidenti o lesioni.

### 4-2-4-6 Azionamento del poggiatesta (tipo di poggiatesta motorizzato)

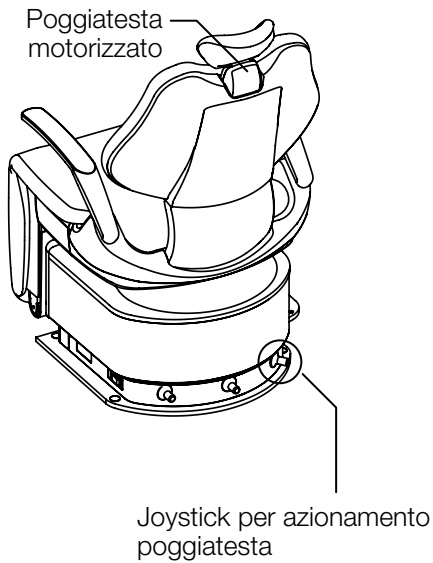

Joystick		Funzionamento
Direzione di spinta	Indicazione dell'etichetta	
		Estendere 
		Abbassare 
		Sollevare 
		Reclinare 

\*La poltrona viene azionata mentre il joystick viene spinto in basso.

Non applicare un carico eccessivo o un urto al poggiatesta. In caso contrario, potrebbe guastarsi.

### AVVERTENZA

Quando si aziona il poggiatesta, controllare che la testa del paziente sia nella posizione corretta e osservare attentamente il paziente durante il funzionamento.

Fare attenzione quando si aziona il poggiatesta che le dita e altre parti del corpo non vengano schiacciate tra il poggiatesta e lo schienale.

## 4-2-4-7 Rapporto tra gli angoli dello schienale, gambale e poggia piedi scorrevole

### Tipo di poggiatesta manuale



### Tipo di poggiatesta motorizzato

#### Posizione alto/basso poggiatesta

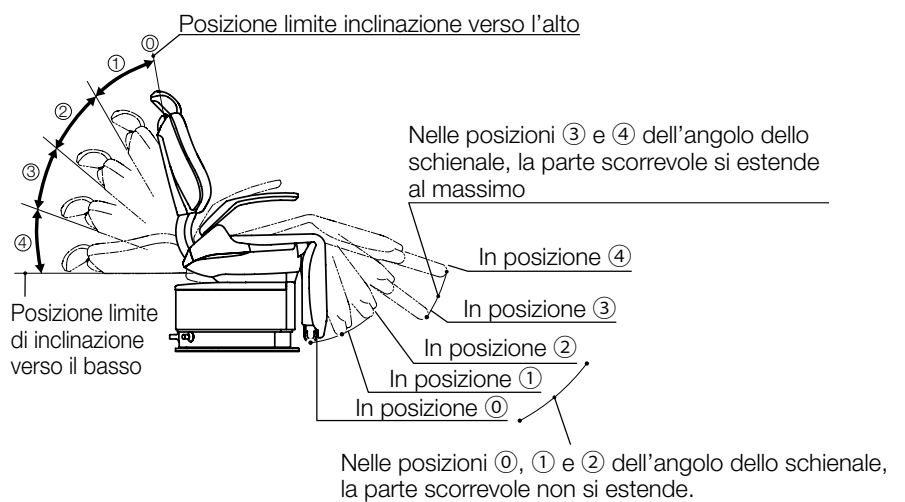
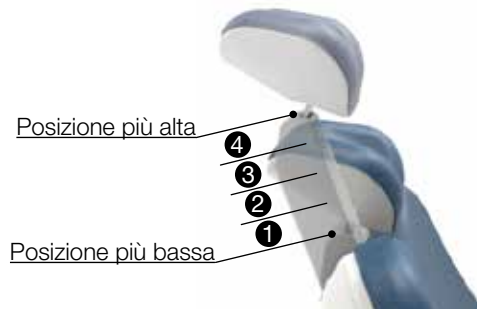

### 4-2-4-8 Rotazione del bracciolo

Se il bracciolo ostacola le operazioni di ingresso/uscita o diagnosi, è possibile ruotarlo all'indietro.

Sia il bracciolo sinistro sia il bracciolo destro possono essere ruotati.

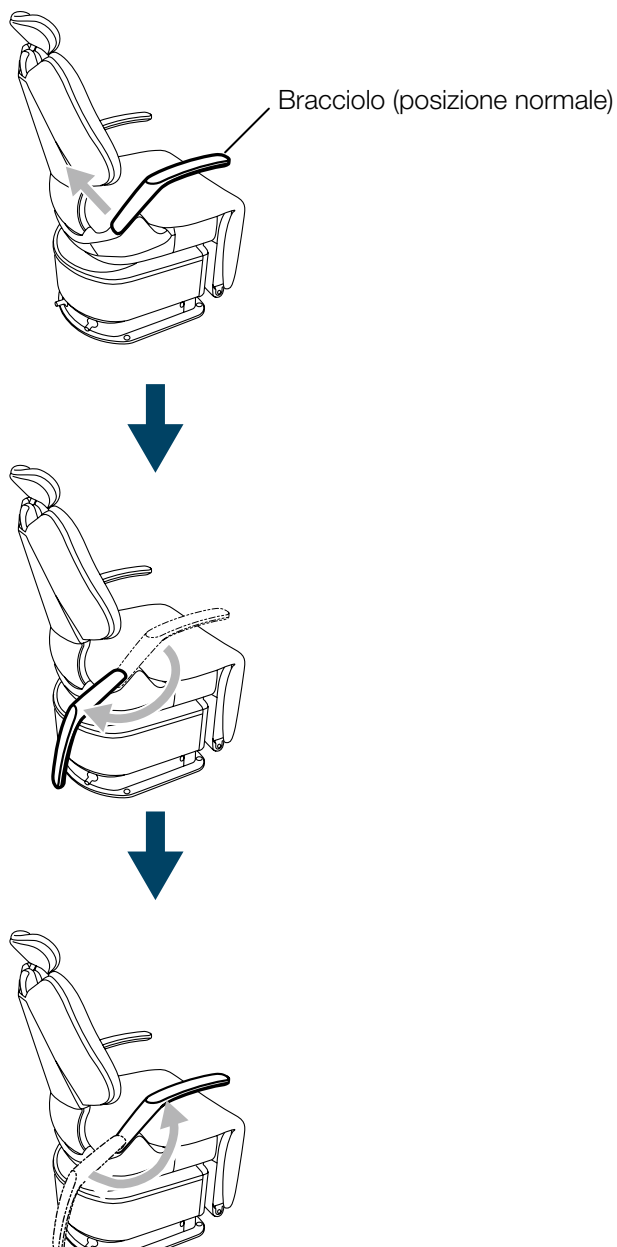

### **ATTENZIONE**

Quando si ruota il bracciolo, accertarsi che non vi siano ostruzioni.

L'operatore deve prestare attenzione a non incastrare la mano o le dita.

Non movimentare la poltrona quando il bracciolo è stato ruotato all'indietro.

Riportare il bracciolo nella posizione normale prima di movimentare la poltrona.



## 4 Specifiche e funzionamento

### 4-2-4-9 Funzione di annullamento movimenti automatici

Per arrestare il movimento della poltrona attivato mediante un interruttore di funzionamento automatico (interruttore preselezione, interruttore ritorno automatico, interruttore ultima posizione o joystick di funzionamento automatico), eseguire una delle seguenti operazioni.

Azionare uno dei joystick (indicati da ○ nella figura accanto).

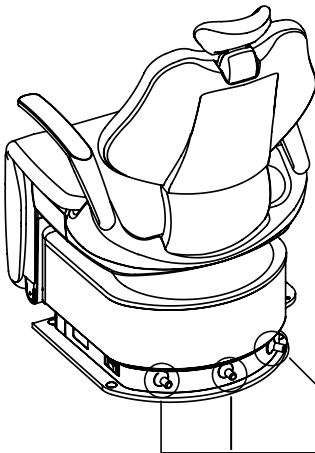

Joystick

### 4-2-4-10 Funzione di blocco della poltrona

Quando la funzione di blocco è attivata, il movimento della poltrona viene arrestato. Le funzioni che vengono bloccate e le procedure di sbloccaggio sono le seguenti.

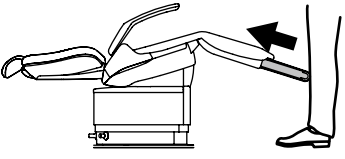
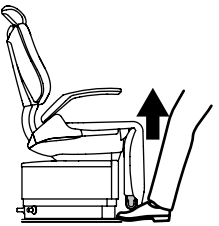
Condizione	Come sbloccare
<p>Se una certa forza viene applicata nella direzione della freccia al poggia piedi scorrevole durante il funzionamento, l'interruttore di sicurezza si attiva e la seduta si alza per circa 1 secondo e quindi si arresta.</p> <p>*Mentre il gambale si solleva attivato da un funzionamento automatico, la funzione di sicurezza attivata dall'interruttore opererà entro l'intervallo verticale del gambale a circa 55°. Al di fuori di questa range, la funzione di attivazione dell'interruttore di sicurezza non entrerà in funzione.</p> <p>Il gambale si solleva tramite funzionamento automatico</p>  <p>Abbassamento mediante funzionamento manuale/ automatico</p> 	<p>Rimuovere la causa dell'arresto, verificare la sicurezza, quindi riavviare l'operazione.</p> <p><b>Funzioni bloccate</b></p> <p>Funzionamento automatico della poltrona Funzionamento manuale (abbassamento, inclinazione dello schienale)</p>

## 4-2-4-11 Impostazione delle posizioni di trattamento e di ingresso/uscita

Tipo di poggiatesta manuale    Tipo di poggiatesta motorizzato

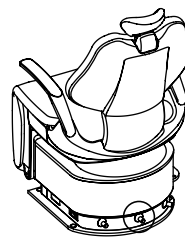

impostare la posizione di trattamento che si vuole memorizzare tramite il joystick per le movimentazioni manuali della poltrona



Tipo di poggiatesta manuale    Tipo di poggiatesta motorizzato

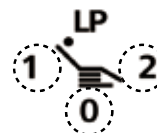
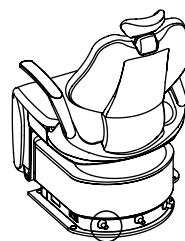

Mantenere il joystick per 5 secondi in una delle seguenti posizioni per memorizzare.

1, 2: Posizione preselezionata della poltrona

0: Posizione di ingresso/uscita

## 4-2-4-12 Impostazione della posizione di risciacquo

Tipo di poggiatesta manuale    Tipo di poggiatesta motorizzato



Impostare la posizione di risciacquo che si vuole memorizzare tramite il joystick per le movimentazioni manuali della poltrona



Tipo di poggiatesta manuale    Tipo di poggiatesta motorizzato

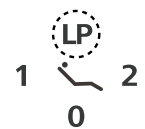

Mantenere il joystick per 5 secondi verso la direzione LP.

LP: Ultima posizione

### 5-1 Istruzioni per la manutenzione

Pulire la poltrona dopo l'uso per mantenerla pulita.

Disattivare l'interruttore di alimentazione e scollegare la spina di alimentazione prima della pulizia. La mancata osservanza potrebbe causare scosse elettriche o incendi. Inoltre, il movimento improvviso della poltrona durante la pulizia può provocare lesioni personali.

Non lavare con acqua. Ciò potrebbe provocare un guasto o scosse elettriche.

Una scarsa pulizia potrebbe causare la proliferazione di batteri, costituendo un rischio per la salute.

Le parti in metallo e le parti meccaniche della poltrona hanno bordi taglienti. Durante la pulizia della poltrona prestare attenzione affinché le mani, le dita o altre parti del corpo non vengano ferite.



#### Parti in pelle e parti in plastica

Pulire delicatamente con un panno morbido e asciutto.

#### Se è estremamente sporco

Rimuovere eventuali macchie utilizzando un panno morbido tamponato con un detergente neutro diluito con acqua a circa il 10%, strofinare con un panno umido e asciugare accuratamente.

#### Parti toccate dal paziente

Utilizzare un panno morbido inumidito con disinfettante per pulire le parti con cuscini, come il poggiatesta, lo schienale, la seduta, il gambale e il bracciolo, come pure altre parti eventualmente toccate dal paziente.

Come esempio di soluzioni disinfettanti per la pulizia, utilizzare FD366 prodotto da Dürr.

#### Pannelli di controllo e parti metalliche

Pulire con un panno morbido e asciutto.

Non pulire questi componenti con un panno umido in quanto sono facilmente influenzati negativamente da umidità e acqua. Eliminare immediatamente tutta l'umidità se presente su questi componenti. L'acqua lasciata su questi componenti causerà ruggine o malfunzionamento dei componenti elettronici.

Non utilizzare alcuna delle seguenti sostanze per pulire la poltrona. Diluente, solvente di smalto per unghie, sostanze chimiche volatili (come benzina o cherosene), soluzioni acide o alcaline, detergenti clorurati, disinfettanti altamente corrosivi per il metallo, iodopovidone (soluzione di iodio), ipoclorito di sodio, cere contenenti composti abrasivi, spugne contenenti composti abrasivi e sostanze simili.

Non utilizzare spazzole, spugnette abrasive o oggetti simili quando si pulisce la poltrona. Il loro utilizzo danneggerà la poltrona o provocherà l'impossibilità di rimuovere lo sporco o le impurità.

Non pulire le parti in pelle utilizzando un detergente o un solvente organico contenente candeggina o composti abrasivi. Tali sostanze possono causare il deterioramento della superficie in pelle oppure opacizzare la lucentezza.

Pulire nuovamente una poltrona che non è stata utilizzata per un lungo periodo di tempo prima di riutilizzarla. Dopo la pulizia, assicurarsi di controllare sempre che la poltrona funzioni correttamente.

### 5-2 Manutenzione e ispezione

#### 5-2-1 Note sulla manutenzione e l'ispezione quotidiana (da parte dell'utente)

È responsabilità dell'utente (istituzioni mediche) garantire che il dispositivo medico sia sottoposto correttamente a manutenzione e ispezione. Per garantire un uso sicuro, questo prodotto deve essere controllato agli intervalli specificati, come descritto nella seguente tabella.

Se la poltrona non funziona normalmente, interromperne immediatamente l'utilizzo, spegnere l'alimentazione, scollegare la spina di alimentazione e contattare il concessionario autorizzato Belmont di zona.

N.	Voce	Frequenza	Metodo di ispezione e diagnosi	Effetto se l'ispezione non viene condotta	Manutenzione necessaria in caso di non conformità
1	Conferma della funzione di annullamento del funzionamento automatico	Prima di iniziare	Il funzionamento deve arrestarsi se uno qualsiasi dei joystick viene premuto durante il funzionamento automatico.	Lesioni personali e problemi imprevisti potrebbero verificarsi a causa del movimento della poltrona durante il trattamento medico e a causa dell'intrappolamento tra la sezione del medico e la poltrona.	Contattare il concessionario autorizzato Belmont di zona se si verificano anomalie.
2	Cavo di alimentazione elettrica	Prima di iniziare	Il cavo di alimentazione elettrica non deve essere piegato in modo anomalo, pizzicato o danneggiato e la spina deve essere inserita saldamente nella presa di corrente e non deve essere coperta di polvere.	Incidente o difetto dell'apparecchiatura.	Pulire e ridisporre il cavo. Per la sostituzione, contattare il concessionario autorizzato Belmont di zona.
3	Funzione di ciascun interruttore	Prima di iniziare	Ciascun interruttore di azionamento della poltrona deve funzionare correttamente.	Un difetto del movimento potrebbe essere causa di incidenti.	Contattare il concessionario autorizzato Belmont di zona se si verificano anomalie.
4	Parti mobili	Prima di iniziare	Accertarsi che la poltrona non emetta alcun rumore anomalo durante il movimento automatico e manuale.	Incidente o difetto dell'apparecchiatura.	Contattare il concessionario autorizzato Belmont di zona se si verificano anomalie.
5	Perdita di olio	Prima di iniziare	Assicurarsi che non vi sia olio idraulico sul pavimento o sulla base della poltrona fuoriuscito dal cilindro.	Difetto dell'apparecchiatura.	Contattare il concessionario autorizzato Belmont di zona se si verificano anomalie.
6	Manutenzione della parte esterna	Dopo la chiusura	Controllare che non ci siano soluzioni chimiche o acqua sporca che aderiscono o rimangono sulla superficie esterna del prodotto.	Eventuali residui di liquido causeranno scolorimento o modifica delle proprietà delle parti esterne o faranno arrugginire le parti metalliche.	Pulirli.
7	Interruttore di alimentazione principale	Dopo la chiusura	Assicurarsi che l'interruttore di alimentazione principale sia spento	Incidente o difetto dell'apparecchiatura	Nel caso in cui l'alimentazione principale non possa essere spenta, contattare il concessionario autorizzato Belmont di zona.



## AVVERTENZA

Fare sempre riferimento a queste Istruzioni per l'uso prima di effettuare la manutenzione e l'ispezione quotidiane.

Se non si esegue la manutenzione o l'ispezione quotidiana, l'uso del prodotto potrebbe provocare lesioni personali o danni ai dispositivi nelle vicinanze.

### 5-2-2 Note per l'ispezione periodica

Il prodotto contiene parti che smettono di funzionare o si usurano in base alla frequenza di utilizzo, pertanto è importante eseguire la manutenzione con un'ispezione periodica una volta all'anno (inclusa la sostituzione di materiali di consumo) e i controlli di sicurezza.

I pezzi di ricambio necessari per l'ispezione periodica (inclusi i materiali di consumo) sono elencati nella tabella di seguito. Tuttavia, a seconda delle specifiche del dispositivo, potrebbero essere disponibili pezzi alternativi che differiscono da quelli elencati nella tabella di seguito.

La manutenzione e l'ispezione possono essere esternalizzate a persone qualificate, come riparatori autorizzati di dispositivi medici. In caso di domande sull'ispezione periodica, contattare il concessionario autorizzato Belmont di zona.

### Elenco dei pezzi di ricambio richiesti per l'ispezione periodica

Descrizione delle parti	Durata di servizio standard	Descrizione delle parti	Durata di servizio standard
Parti mobili del poggiatesta	2 anni	Parti mobili del bracciolo	5 anni
Cablaggio elettrico delle parti mobili	5 anni	Parte mobile idraulica (O-ring, guarnizioni)	5 anni
Interruttori	5 anni	Elettrovalvola	7 anni
Parti mobili dello schienale	5 anni	Parti mobili	7 anni
Parti mobili del gambale	5 anni	Control PCBs.	5 anni

### Elenco di materiali di consumo richiesti per l'ispezione periodica

Descrizione delle parti
O-ring, guarnizioni



## AVVERTENZA

Affidare sempre l'ispezione periodica al concessionario autorizzato Belmont di zona. Se non si esegue l'ispezione periodica, l'uso dell'apparecchio potrebbe causare lesioni personali o danni ai dispositivi nelle vicinanze.

### 5-3 Metodo di conservazione

In caso che il prodotto non venga utilizzato per un lungo periodo, conservarlo nelle seguenti condizioni.

1. Impostare la poltrona nella posizione più bassa e lo schienale nella posizione più reclinata, quindi abbassare il gambale.
2. Assicurarsi di scollegare la spina di alimentazione elettrica dalla presa.

### 5-4 Condizioni ambientali per il trasporto o l'imballaggio

(1) Le condizioni ambientali per il trasporto o l'imballaggio per la conservazione del prodotto devono essere quelle specificate di seguito.

Temperatura -20 ~ 70 °C

Umidità 10 ~ 95%

Pressione atmosferica 700 ~ 1.060 hPa

(2) Fare attenzione alle seguenti voci per l'area di conservazione.

Conservare l'apparecchiatura in luoghi dove non è esposta a spruzzi d'acqua.

Conservare l'apparecchiatura in luoghi in cui non sono presenti influenze negative di pressione atmosferica, temperatura, umidità, ventilazione, luce solare, polvere e aria contenente sale o zolfo.

Prestare particolare attenzione a tenere l'apparecchiatura in uno stato stabile, evitando inclinazioni, vibrazioni e urti (inclusi quelli durante il trasporto).

Non conservare l'apparecchiatura in luoghi in cui vengono conservate sostanze chimiche o in cui vengono generati gas.

### 6-1 Assistenza post-vendita

#### Quando si richiede una riparazione

Fare riferimento a 'Risoluzione dei problemi' prima di controllare il dispositivo. Se il problema persiste, spegnere l'interruttore principale e contattare il concessionario autorizzato Belmont di zona per richiedere una riparazione.

### 6-2 Durata di servizio

La durata di servizio di questo prodotto è di 10 anni a condizione che manutenzione e ispezione siano eseguite correttamente [in base alla nostra autocertificazione (i nostri dati)].

Tuttavia, la durata di servizio standard di pezzi di ricambio che richiedono una ispezione periodica varia in base al pezzo.

### 6-3 Periodo di conservazione dei ricambi

Conserviamo pezzi di ricambio, quali i materiali di consumo per i prodotti, per 10 anni dalla data di acquisto.

\* I pezzi di ricambio sono componenti necessari per la riparazione per riportare il prodotto allo stato e alle funzioni originali o per mantenere in efficienza le sue funzioni.

## 7-1 Risoluzione dei problemi

Se si riscontrano i problemi sotto elencati, adottare le contromisure descritte di seguito prima di richiedere una riparazione. Se il problema persiste anche dopo un intervento di risoluzione dei problemi, interrompere immediatamente l'uso del prodotto, spegnere l'interruttore di alimentazione e contattare il concessionario autorizzato Belmont di zona.

Problema	Punti di verifica	Procedure di recupero
<p>Il prodotto non funziona affatto.</p> 	La spina di alimentazione è completamente inserita fino alla base della spina?	Inserire completamente la spina di alimentazione nella presa di corrente fino a raggiungere la base della spina.
	L'interruttore di alimentazione è acceso?	Attivare l'interruttore di alimentazione.
	Un fusibile o un interruttore di circuito del quadro elettrico dell'ambulatorio si è bruciato?	Sostituire il fusibile o attivare l'interruttore di circuito.
	La poltrona è stata usata per un lungo periodo in modo continuo?	<p>Il problema è dovuto al funzionamento del dispositivo di prevenzione surriscaldamento.</p> <p>⇒ Lasciare a riposo la poltrona per circa 10 minuti per consentirle di tornare alla condizione normale.</p> <p><b>Dispositivo di prevenzione surriscaldamento</b></p> <p>Si tratta di un circuito di protezione che impedisce il surriscaldamento anomalo dei meccanismi interni dovuto a funzionamento continuo e simili cause. La poltrona potrebbe smettere di funzionare temporaneamente.</p>
La poltrona si ferma inaspettatamente.	C'è un oggetto che interferisce con il poggia piedi scorrevole verso l'alto e applica una forza su di esso?	Il problema è dovuto all'attivazione di un interruttore di sicurezza. Rimuovere la causa dell'arresto e azionare la poltrona.

Questi non sono malfunzionamenti	
Rumore all'avvio	Tale Rumore è dovuto al fluido idraulico interno quando è freddo. Non si tratta di un guasto funzionale e dovrebbe arrestarsi dopo breve tempo.
Movimento lento della poltrona	Tale movimento è dovuto al fluido operativo interno quando è freddo. Aumentare la temperatura ambiente o continuare l'azionamento per un breve periodo. Verrà ripristinata la condizione normale.
Rumore quando si ruota la poltrona	Questo è il rumore causato dalle sfere di acciaio quando la poltrona viene ruotata. Il livello del suono varia a seconda dell'ambiente in cui la poltrona è installata.



### 8-1 Accessori

Verificare che tutti i seguenti accessori siano presenti.  
In caso di componenti mancanti o danneggiati, contattare il concessionario autorizzato Belmont di zona.

- Manuale uso e manutenzione
- Istruzioni di installazione

### 8-2 Materiali di consumo

I materiali di consumo sono parti che normalmente si usurano o si deteriorano, il cui aspetto cambia o che si danneggiano dopo l'uso. Si noti che la riparazione o la sostituzione dei materiali di consumo non sono coperte da garanzia e saranno effettuate a pagamento.

(\* Grado di usura, deterioramento o danno e tempi per la sostituzione dipendono dall'ambiente di utilizzo e dalle condizioni nei locali del cliente.)

Materiali di consumo (I componenti elencati di seguito sono al di fuori della copertura della garanzia e sono a pagamento.)

O-ring, guarnizioni

Le parti esterne, incluse le parti in pelle, le parti metalliche e le parti in resina, non sono soggette alla garanzia per condizioni come graffi, sporcizia, deterioramento e scolorimento.



TAKARA COMPANY EUROPE GmbH

Industriestrasse 21, 61381  
Friedrichsdorf, Germany



Albo-Healthcare GmbH

Alte Steinhäuserstrasse 19  
CH-6330 Cham

 **Belmont**

TAKARA BELMONT CORPORATION

2-1-1, Higashishinsaibashi, Chuo-ku, Osaka, 542-0083, Japan

TEL : +81-6-6213-5945

FAX : +81-6-6212-3680

